



*В.В. Путин: «Все должны  
понять, что жить,  
соблюдая закон, гораздо  
комфортнее и выгоднее,  
чем пытаться его обойти».*



Фото <http://thebestart.com>, коллаж

## ВНИМАНИЕ! В ГОРОДЕ ОРУДУЮТ «ЧЕРНЫЕ КОСМЕТОЛОГИ»

СОВЕТЫ БЫВАЛЫХ, КАК НЕ  
СТАТЬ ЖЕРТВОЙ ОБМАНА.

**СТР. 11**



НЕЧИЩЕННЫЕ ДОРОГИ И ТРОТУАРЫ  
— ЧАСТАЯ ПРИЧИНА АВАРИЙ И ПОЛОМОК  
АВТОМОБИЛЕЙ.

**СТР. 3**



ЧАЙКОВЦЫ – УЧАСТНИКИ ВСЕРОССИЙСКОГО  
ФОРУМА “МАЛЫЙ БИЗНЕС -  
НАЦИОНАЛЬНАЯ ИДЕЯ?”

**СТР. 4,5**



В ПЕРМСКОМ КРАЕ ЗАФИКСИРОВАН ПЕРВЫЙ  
СЛУЧАЙ ГИБЕЛИ ОТ ГРИППА В ЭТОМ СЕЗОНЕ.

**СТР. 6**



ГОРОД ПОСЕТИЛ ЗНАМЕНИТЫЙ  
ИМПЕРСКИЙ РУССКИЙ БАЛЕТ.

**СТР. 13**

На правах рекламы 12+

# КУЛЬТПОХОД



Что: «НЕДОРΟΣЬ», КОМЕДИЯ

Где: Театр драмы и комедии

Когда: 30 января, 18.00

Зачем: посвятить время культурному самосовершенствованию.

Что: «ВОЛШЕБНИК ИЗУМРУДНОГО ГОРОДА», СКАЗКА

Где: Театр драмы и комедии

Когда: 30 января, 12.00

Зачем: приятно провести выходные с детьми.

Что: «КАК НАСТЕНЬКА ЧУТЬ КИКИМОРОЙ НЕ СТАЛА», СКАЗКА

Где: Театр драмы и комедии

Когда: 31 января, 12.00

Зачем: приятно провести выходные с детьми.

Что: «БЛЭЗ», КОМЕДИЯ

Где: Театр драмы и комедии

Когда: 31 января, 18.00

Зачем: посвятить время культурному самосовершенствованию.

Что: ТРАДИЦИОННОЕ ПЕРВЕНСТВО ПЕРМСКОГО КРАЯ (2 ЭТАП) «БЫСТРАЯ ЛЫЖНЯ -2016»

В соревнованиях примут участие лыжники со всех территорий Пермского края, которые будут соревноваться в индивидуальных и командных зачетах. Состав команд не ограничивается возрастными рамками, индивидуалы же выступают в 2 возрастных группах: 13-14 и 15-16 лет.

Где: на лыжно-биатлонном комплексе ФЦП по ЗВС «Снежинка» ЧГИФК

Когда: С 28 по 31 января

Зачем: приобщиться к спортивной жизни города, поддержать спортсменов.

Что: ВЫСТАВКА «МОЗАИКА ТЮРКСКОЙ КУХНИ»

Где: МАУК «ЧРЦРК»

Когда: 12 ноября-30 января с 10.00 до 17.00 часов. Выходные дни: воскресенье и понедельник. Телефон для справок (8-34241) 3-73-19

Зачем: национальная культура – это национальная память народа, то, что выделяет данный народ в ряду других, вы можете приобщиться к историческому и культурному наследию разных народов посредством знакомства с национальной кухней.

Что: КОНЦЕРТ ВИА «ХОРОШЕЕ НАСТРОЕНИЕ» ПОД РУКОВОДСТВОМ ОЛЬГИ МОНАХОВОЙ

Где: КСЦ – филиал «Газпром трансгаз Чайковский»

Когда: 30 января, 16.00

Зачем: получить приятные эмоции и хорошее настроение.

Что: ВЫСТАВКА КРУПНЕЙШЕГО ЕВРОПЕЙСКОГО МАСТЕРА ГРАВЮР АЛЬБРЕХТА ДЮРЕРА

Где: Чайковская художественная галерея

Когда: 27 января – 27 февраля

Зачем: приобщиться к прекрасному, увидеть подлинные гравюры великого мастера.

**МБУ «Дворец молодежи»**  
30.01 16:00  
Приключения школьного журнала  
музыкальная сказка  
0+

**МБУ «Дворец молодежи»**  
31.01 07.02 в 13:00  
Маша и Витя в Зазеркалье  
0+  
Т. 3-35-42  
руководитель театра и режиссер М.Г. Корзун

**КАНИЧЕСКИЙ ГИПНОТЕРАПЕВТ**  
**СЕРГЕЙ КОЛОСОВ**  
АЛКОГОЛИЗМ, КУРЕНИЕ, ОЖИРЕНИЕ, НАРКОМАНИЯ, ЗАИКАНИЕ, ЭНУРЕЗ  
соматические и сексуальные расстройства  
21 февраля, 12.00, г-ца «Волна» конференц-зал  
скидка 3000 р. для мужчин до 10.02.2016г.  
8-919-919-0-666 www.psicentr-nz.ru

По всем вопросам взаимодействия и партнерских отношений с редакцией газеты «Частный Интерес» можно обратиться к главному редактору **Евгению Михайловичу Мартюшеву**  
8 (919) 455-55-53

**«КАМАПРОМИНВЕСТ»**  
ЗАБУДЬ О ВРЕМЕНИ = ЖИВИ КИНО!

	Элвин и бурндуки: Грандиозное бурндуключение	Кунг-Фу Панда-3	13 Часов: Солдаты Бенгази	Статус: Свободен	Дедушка легкого поведения	Пятая волна
28 января четверг	10.25	10.00 (50%), 12.20, 14.10, 14.20, 16.20, 19.00	23.20 (50%)	20.30	18.20, 22.30	12.00, 16.10, 21.05
29 января пятница	10.25	10.00, 12.20, 14.10, 14.20, 16.20, 18.25	22.40	18.20, 22.25	20.20, 0.20	12.00, 16.10, 20.25
30 января суббота	14.00	10.00, 10.10, 12.00, 12.15, 14.20, 15.55	22.20	18.40	17.55, 20.40	16.25, 20.05, 22.50
31 января воскресенье	14.00	10.00, 10.10, 12.00, 12.15, 14.20, 15.55	22.20	18.40	17.55, 20.40	16.25, 20.05, 22.50

\* Внимание!!! СКИДКА 50% на первый сеанс нового фильма предоставляется только первым 20-ти зрителям, купившим билет.

Не упустите свой шанс!  
**ПСИХИАТРИЯ-НАРКОЛОГИЯ**  
Только 12 февраля  
Первая городская больница (бывшая МСЧ ВЗ), Г. ВОТКИНСК, УЛ. СПОРТА, 14  
В Ижевске (19 февраля с 16 часов и 20 февраля с 11 часов)  
Контрольные явки: 16, 17, 18 февраля с 10 до 16 часов и 19 февраля с 12 до 14 часов.  
1 РКБ (поликлиника, каб. 515) Ижевск, В. Шоссе, 57 (авт. №19)  
Справки по тел.: 8-912-012-99-60, 8-912-012-99-90

Уважаемые выпускники школы № 4, приглашаем вас на танцевальный вечер «Школе Гагарина - 55», во Дворец Молодежи.  
6 февраля в 20.00  
Билеты в кассе ДМ!

**МБУ «Дворец молодежи»**  
6 января  
дополнительный набор  
→ студия ансамбля бального танца «Нюанс»  
→ студия Народного театра юного зрителя  
→ детская школа эстрадного искусства  
→ вокальная шоу-студия «Созвездие»  
→ спортивно-цирковой клуб «Полет»  
→ арт-студия Анны Агеевой  
→ детская студия мультипликации «Пластинчатый ежик»  
тел. 3-35-42

ИДЕОЛОГИЯ

Ассоциация развития города Чайковского «Живой город» является свободным объединением инициативных, неравнодушных, творческих горожан и организаций, заинтересованных в развитии города Чайковского и готовых активно участвовать в этом процессе.

Целью Ассоциации является объединение деятельности общественных организаций (ОБЩЕСТВА), БИЗНЕСА и ВЛАСТИ для реализации конкретных проектов и совместной разработки стратегии развития Чайковского в XXI веке.

Если вы видите Чайковский как общий дом, который нуждается во внимании, заботе и любви; если Вы хотите быть полезным городу и обществу, горите желанием принимать непосредственное участие в процессах развития города; хотите использовать возможность сотрудничества со всеми прогрессивными участниками городской жизни; раскрыть свой потенциал – присоединяйтесь к нам!

На сегодняшний день на площадке «Живого города» активно проходят рабочие встречи представителей общественных организаций с участием бизнеса и власти, на которых презентуются социальные проекты.



Фото автора. Лидеры общественных организаций.

# Вместе мы СИЛА

В начале февраля в «Живом городе» пройдет заседание исполнительного комитета, на котором будет принят и реализован наиболее интересный и актуальный проект общественников.

– В состав исполнительного комитета вошли по три представителя от общественников,

бизнеса и власти. Итого – 9 человек.

– Средства на реализацию проектов выделяют попечители Ассоциации.

Кроме того, в ближайшее время Ассоциация «Живой город» выступит инициатором социального проекта по обмену детскими вещами «Обменяш-



**ЖИВОЙ ГОРОД**  
АССОЦИАЦИЯ РАЗВИТИЯ Г. ЧАЙКОВСКОГО



Фото автора. Наталья Васильева «Зеленая эволюция».

ки». К реализации проекта уже подключились самые активные жители города – представители общества, бизнеса и власти.

В связи с продвижением проекта Ассоциации «Живой город» нужны волонтеры!

Необходимо создание и ведение группы по сопровождению социального проекта «Обменяшки» (обмен детскими вещами, обувью, игрушками, книгами) в «VK» и «Facebook»: создание и выкладка постов/новостей, вовлечение и подключение жителей города к проекту.

Обратная связь: <https://vk.com/livechaik> <http://livechaik.ru> <https://www.facebook.com/groups/187464894932785/> 8 922 389 2570..



Фото автора. Уличные библиотеки.

**P.s.** Поделитесь новостью с вашими родными и близкими! БлагоДарим!

Алена Павлецова

ПРОБЛЕМА

Обильные снегопады, обрушившиеся на Прикамье в этом году, побили все рекорды метеонаблюдений за последние десятилетия. Такого снежного покрова в Чайковском районе еще не было. Снежные сугробы усложнили жизнь не только автомобилистам, но и пешеходам. Коммунальные службы города, как показала практика, не были готовы к такому развитию событий.



Фото автора.

Куда смотрят коммунальщики? Что делают городские власти? Этими вопросами жители Чайковского задаются последние дни. Так уж случилось, что небесная канцелярия, преподнесла всем нам большой сюрприз в виде обильных снегопадов. Детвора радуется, а вот обывателям не до веселья. Ежедневно выходя на работу или возвращаясь домой, многие преодолевают преграды в виде больших сугробов, а водителям приходится попотеть, чтоб выволить свое авто из снежного плена. Если уборка дворов и придомовых территорий – это обязанность управляющих компаний, и контроль за этим помимо властей могут осуществлять жители, которые имеют право требовать проведения своевременной

расчистки, то вот уборка улиц и дорог входит в обязанности городских властей.

“ Меня всегда поражало, почему наш город в плане дорог и уборки снега самый неблагоустроенный! Это просто беспредел, мы платим налоги за машины (немалые, причем), с коляской тоже пройти невозможно! Снег не чистят, потом вода, потом наледь, потом опять снег и все по кругу.

Алена vk.com/chaint

**Вброд по сугробам**

Некоторое время назад уборкой улиц от снега занималась подрядная организация «Автомеханизация», но с этого года по результатам конкурса это обязанность перешла к ООО «СМУ-5». И как оказалось на деле, победитель не

# Дураки и дороги: зимнее обострение

справляется с взятыми на себя обязательствами. Многочисленные нарушения, угрожающие безопасности движения, выявила проверка, проведенная прокурорскими работниками. В ходе проверки было установлено, что администрацией Чайковского городского поселения нарушены требования ГОСТ Р 50597-93 «Автомобильные дороги и улицы», «Требования к эксплуатационному состоянию, допустимому по условиям обеспечения безопасности дорожного движения».

Так, 18 января ОГИБДД ОМВД России по Чайковскому району было проведено обследование технического состояния пяти центральных автомобильных дорог общего пользования, в ходе которого были выявлены следующие недостатки: зимняя скользкость на проезжей части дорог в виде рыхлого снега толщиной 3-5 см; зимняя скользкость в виде снежного наката толщиной 3-8 см; заужение проезжей части; занижение обочины по отношению к проезжей части на 6-9 см; наличие снежных валов вдоль дорожных ограждений и на пешеходных переходах; наличие колеи дорожностью покрытия. По результатам проверки полицейскими были составлены соответствующие акты выявленных недостатков в эксплуатационном состоянии автомобильных дорог.

Аналогичные нарушения были выявлены и 12 января, в связи с

чем в отношении должностных лиц подрядной организации ООО «СМУ-5» было составлено 26 протоколов об административных правонарушениях, предусмотренных ст. 12.34 КоАП РФ. При выявлении повторных нарушений 18.01.2016 года информация о выявленных нарушениях была направлена сотрудниками отдела ГИБДД в прокуратуру города.

Чайковской городской прокуратурой 18 января в адрес главы администрации города внесено представление об устранении нарушений законодательства об автомобильных дорогах и дорожной деятельности с требованием немедленного устранения допущенных нарушений правил содержания автомобильных дорог города в зимний период.

**Власти объясняют**

Для подрядной организации ООО «СМУ-5», приступившей к уборке городских улиц с января 2016 года, первый рабочий месяц начался с обильных снегопадов. В целом исполнитель контракта справляется со своей задачей. Максимальное количество снегоуборочных машин используется в ночное время, когда транспортный поток не препятствует уборке снега. Ремонт техники осуществляется своевременно. Предположения о том, что подрядчик испытывает нехватку в специализированной технике, безосновательны. Однако договорные отношения с адми-

нистрацией города не подразумевают поблажек для подрядчика в вопросах содержания дорог, даже если организация впервые выполняет подобный муниципальный контракт. Власти заявили, что по результатам проверки они уменьшат суммы выплат подрядчику за выполненный объем работ.

**i** Нечистые дороги и тротуары — частая причина аварий и поломок автомобилей.

**Что делать? Кто виноват!**

Проблеме уборки улиц города уделено внимание на заседании комиссии по безопасности дорожного движения в районной администрации. В ходе обсуждения темы уборки улиц выяснилось, что помимо этой проблемы существует еще одна – вывоз накопившегося снега. Дело в том, что при подаче заявки на аукцион в техническом задании не была предусмотрена эта работа. И власти города только сейчас, изыскав дополнительные ресурсы, займется оформлением документов на выполнение этих работ. Как заявил директор казенного учреждения «Жилкомэnergосервис» Андрей Оглезнев, торги по этой заявке состоятся не ранее конца января. Сумма контракта немаленькая – один миллион рублей. И если все пройдет гладко, то снег начнут убирать с улиц не ранее 15 февраля!..

Вячеслав Олин

ФОРУМ



19-20 декабря.  
МОСКВА

# ПРЕДПРИНИМАТЕЛЬСКИЙ ФОРУМ МАЛЫЙ БИЗНЕС — НАЦИОНАЛЬНАЯ ИДЕЯ?

19 и 20 декабря в Москве прошел Всероссийский предпринимательский Форум «Малый бизнес — национальная идея?», организованный Общероссийской общественной организацией малого и среднего предпринимательства «ОПОРА РОССИИ». Форум посетили более 1,5 тысячи участников более чем из 70 регионов Российской Федерации. Активное участие в Форуме приняли и наши земляки — это председатель местного отделения «ОПОРЫ РОССИИ», предприниматель, а также главный редактор еженедельной газеты «Частный Интерес» — Евгений Михайлович Мартюшев — и финансовый директор ООО «Новые фитинговые технологии» Дмитрий Валерьевич Бирковский.



Фото с сайта www.ria.ru

Вообще, это первое в наступившем году масштабное мероприятие, посвященное обсуждению и решению важных вопросов по развитию малого и среднего бизнеса в стране. Здесь собрались все те, кто заинтересован в разработке новых стратегий развития данного сектора экономики — это бизнесмены, руководители

и представители министерств и ведомств, региональных и местных администраций, ведущие эксперты, СМИ.

Пожалуй, самым главным ожиданием для участников стало пленарное заседание с руководством страны и участием президента Владимира Владимировича Путина.

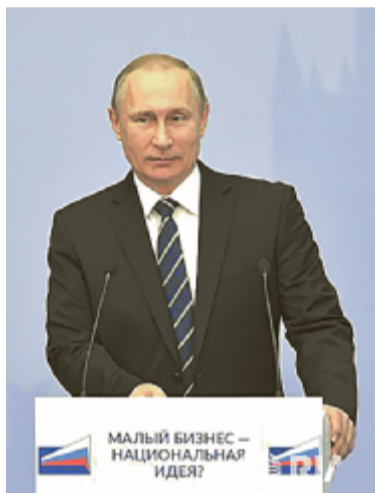
Свою речь президент начал с приветствия и поздравления с наступившим Новым годом. Наверное, главным обращением к собравшимся предпринимателям было следующее: «Мы все нуждаемся в ваших успехах: вы сами нуждаетесь в них, и страна вся нуждается».

**Евгений Михайлович Мартюшев:**

«Все знали, что сейчас зайдет президент... настала полная тишина в зале, это можно сравнить с восходом солнца, когда вся природа на несколько минут замолкает в ожидании рассвета. Так и перед выходом президента у меня возникло такое ощущение, что сейчас произойдет что-то очень важное и светлое».

**Владимир Владимирович Путин:**

«— «ОПОРА РОССИИ», представляющая интересы предпринимателей и имеющая разветвленную сеть представительств по всей стране, должна, конечно, более активно проявлять себя, прежде всего, в регионах, действовать на территориях более настойчиво и результативно. Мы, со своей стороны, будем делать всё для того, чтобы эти ваши усилия поддержать. Потому что именно предприниматели, именно вы должны стать генераторами идей, которые бы соотносились с текущими условиями и помогали предпринимателям в решении их проблем».



**Александр Сергеевич Калинин, президент «ОПОРЫ РОССИИ»:**

Фото с сайта www.ridus.ru

«— Почему мы поставили знак вопроса в названии Форума? У малого и среднего бизнеса ещё достаточно много проблем. С одной стороны, принимаются правильные решения, например создание государственной Корпорации по развитию малого и среднего предпринимательства. Регионам, как Вы уже сказали, предоставлено право вводить налоговые каникулы, снижать налоговые ставки, введён мораторий на плановые проверки малого бизнеса. И мы благодарим, Владимир Владимирович, Вас и Правительство Российской Федерации за эти решения».

Но, с другой стороны, клубок многолетних проблем в таких сферах, как контроль и надзор, декриминализация предпринимательской деятельности, доступ к финансовым ресурсам, инженерная инфраструктура никак не может размотаться. Занятость в малом бизнесе стабилизировалась и не растёт уже несколько лет. В 2015 году инвестиции малого бизнеса сократились вместе со всей экономикой».

Однако, несмотря на то, что малый и средний бизнес работают, в основном, в торговле, в общепите, в сфере услуг — в сфере, которая подверглась наибольшему сжатию, — действительно доля субъектов малого и среднего бизнеса в 2015 году увеличилась. Это говорит о том, что малый и средний бизнес ввиду его гибкости находит новые успешные бизнес-модели, адекватные сегодняшнему состоянию рынка».



Фото: Евгений Мартюшев

**МНЕНИЯ**

**Дмитрий Бирковский:**

«— Я посетил данное мероприятие с целью узнать о мерах поддержки бизнеса и приобрести связи в соответствующих государственных институтах, увидеть отношение первых лиц государства к инициативам «Опоры России». Это уже не первое посещение мной мероприятие, но первое с таким составом участников. Участие президента России продемонстрировало высокий статус Форума и весомость инициатив «Опоры России»».

Поездка в Москву позволила познакомиться с людьми, оказывающими непосредственное влияние на формирование мер поддержки бизнеса. Было очень важно пообщаться с успешными людьми, которые видят в текущем кризисе не только угрозы, но и новые возможности. Сама атмосфера наполнена позитивом и энергией. Уже назначен ряд встреч с представителями госструктур по поддержке нашего инвестиционного проекта. В дальнейшем я буду готов поделиться опытом с коллегами и участвовать в разработке новых инициатив «Опоры»».

**Евгений Мартюшев:**

«— Поразила масштабность Форума. Председателем «Опоры» я являюсь уже третий год, но не имел представления, что в организацию входит такое количество сильных, успешных предпринимателей нашей страны. Чувствуется, что бизнесмены настроены серьезно начать поднимать экономику страны. Важно, что есть поддержка президента».

Многие понимают, что сейчас — время перемен, они происходят не только в сознании людей, но и в экономике, поэтому местным предпринимателям необходимо объединиться и направить свои усилия на решение местных проблем и задач бизнеса».

Нами принято решение о создании рубрики для предпринимателей на страницах газеты «Частный Интерес» — это станет, своего рода, информационной площадкой для местных предпринимателей, что поможет им лучше ориентироваться в мире бизнеса. Мы будем писать о различных бизнес-семинарах, субсидиях, изменениях в законодательстве и других важных событиях».



### «ОПОРА РОССИИ»

Деятельность организации направлена на решение острых актуальных вопросов из самых разных сфер, с которыми сталкиваются российские предприниматели в своей повседневной практике ведения бизнеса: правовая защита, привлечение финансирования, получение государственной поддержки, налаживание деловых контактов внутри предпринимательского сообщества и многие другие.

«ОПОРА РОССИИ» является площадкой для эффективного профессионального диалога владельцев и руководителей предприятий малого и среднего бизнеса и представителей федеральных органов исполнительной власти, региональной власти и муниципалитетов, контролирующих органов, инфраструктуры поддержки малого и среднего предпринимательства, а также представителей экспертного сообщества.

## Пермский край отличился

В рамках предпринимательского Форума «ОПОРА РОССИИ» «Малый бизнес – национальная идея?» состоялся V юбилейный финал Национальной премии «Бизнес-Успех». На мероприятии выявили лучшие бизнес-идеи и муниципальные практики инвестиционного развития малых территорий за 2015 год. Были награждены победители в 11 номинациях. В качестве приза все предприниматели получили главный символ премии – «Золотой домкрат», а также инвестиции в развитие бизнеса (посещение

международной выставки, образовательные программы, покупка оборудования и т.д.). Самое приятное, что три номинации достались Пермской территории.

В номинации «Лучшая муниципальная практика поддержки предпринимательства» победителем был признан Краснокамский район Пермского края. Муниципалитет-победитель получил возможность создания единого портала закупок стоимостью 3 миллиона рублей.

Победителем в номинации «Лучший молодежный проект» стал

владелец компании «Русский лес» Никита Кашкин (г. Очёр Пермского края). В качестве приза участник получил поездку на Всероссийский молодежный бизнес-форум «Слёт успешных предпринимателей» (СУП-2016).

Роман Водянов, строительно-буровая компания «УралБурСтрой» (г. Пермь) одержал победу в номинации «Лучший проект в сфере торговли и услуг». От одного из спонсоров премии Роман получил сертификат на стажировку за рубежом.



Национальная премия «Бизнес-Успех» – это премия для предпринимателей малого и среднего бизнеса. Проект стартовал в 2011 году. Организаторами мероприятия выступают – Общероссийская общественная организация малого и среднего предпринимательства «ОПОРА РОССИИ», Агентство стратегических инициатив по продвижению новых проектов и Общественная палата РФ.

Задача национальной предпринимательской премии «Бизнес-Успех» – найти и отметить самые интересные, живучие и амбициозные предпри-

нимательские проекты, реализуемые на малых территориях нашей страны. От Калининграда до Дальнего Востока, от Петрозаводска до Иркутска – организаторы проекта ищут тех, кто «несмотря и вопреки» берет в руки инициативу и ответственность за свою судьбу, кто не боится рисковать, ошибаться и снова пробовать, кто готов постоянно меняться и менять мир вокруг себя.

За 5 лет поисков было встречено тысячи реализованных предпринимательских идей, за каждой из которых стоят годы труда, непрекращающегося самообразования и неистощимой веры в свои силы. Каждый проект, в первую очередь, – это человеческая история. Из этих историй организаторы и стремятся сложить карту национального предпринимательства.

Подать заявку на участие вы можете на сайте <http://www.bsaward.ru/>

**ОПОРА РОССИИ**  
ОБЩЕРОССИЙСКАЯ ОБЩЕСТВЕННАЯ ОРГАНИЗАЦИЯ  
МАЛОГО И СРЕДНЕГО ПРЕДПРИНИМАТЕЛЬСТВА

**В ЦИФРАХ:**

- 84** региональных отделений;
- 415** местных отделений;
- 100** отраслевых союзов ассоциаций и гильдий формируют Некоммерческое партнерство «ОПОРА»;

**«ОПОРА РОССИИ» и НП «ОПОРА»**  
объединяют около **450 000** предпринимателей, которые создают более **5 000 000** рабочих мест.

**Несмотря на то, что в стране на сегодняшний день непростая экономическая ситуация, у малого бизнеса сегодня много ожиданий и много задумок.**

В первый день Форума состоялось 12 тематических круглых столов, где поднимались и обсуждались достаточно разные темы: это и стратегия развития малого бизнеса, и доступ к финансам, контроль и надзор, молодежное, женское предпринимательство, налоговые режимы и многое другое. Утро второго дня началось с финала Национальной премии «Бизнес-успех», где были отобраны лучшие муниципальные практики поддержки предпринимательства, лучшие бизнес-проекты из всех восьми федеральных округов нашей большой страны.

Получилось настоящее знаковое событие для малых и средних предпринимателей, для представителей федеральных органов власти, для активистов «ОПОРЫ РОССИИ» из почти 70 субъектов РФ. Итоги работы Форума наглядно продемонстрировали – любые проблемы преодолимы, если есть желание работать, слышать и слушать друг друга, обмениваться опытом и четко реагировать на сигналы бизнес-сообщества. И каждый, уезжая, увозил с собой надежду на то, что принятые решения и поставленные задачи обязательно воплотятся на практике.



Фото с сайта www.gia.ru

СЕЗОННАЯ ЗАРАЗА

# Грипп наступает

В Пермском крае зафиксирован первый случай гибели от гриппа в этом сезоне. Ночью 21 января в Чайковской горбольнице скончался 44-летний мужчина.

В Чайковском больше чем на четверть превышен порог заболеваемости гриппом и ОРВИ. По данным эпидемиологов, за минувшую неделю в Чайковском районе заболели 912 человек, 658 из них дети от 0 до 14 лет. У двух взрослых пациентов диагностирован грипп. Общее число госпитализированных — 21 человек.



**!** С понедельника 25 января в связи с повышенной заболеваемостью ОРВИ решением администрации ЦГБ в стационаре больницы введен запрет на посещение пациентов.

## Как защититься от гриппа А (H1N1) 2009?

Вирус гриппа А (H1N1) легко передается от человека к человеку и вызывает респираторные заболевания разной тяжести. Симптомы заболевания аналогичны симптомам обычного (сезонного) гриппа. Тяжесть заболевания зависит от целого ряда факторов, в том числе от общего состояния организма и возраста.

Предрасположены к заболеванию: пожилые люди, маленькие дети, беременные женщины и люди, страдающие хроническими заболеваниями (астмой, диабетом, сердечнососудистыми заболеваниями), с ослабленным иммунитетом.

### ПРАВИЛО 1. Мойте руки

Часто мойте руки с мылом. Чистите и дезинфицируйте поверхности, используя бытовые моющие средства.

Гигиена рук — это важная мера профилактики распространения гриппа. Мытье с мылом удаляет и уничтожает микробы. Если нет возможности помыть руки с мылом, пользуйтесь спиртосодержащими или дезинфицирующими салфетками. Чистка и регулярная дезинфекция поверхностей (столов, дверных ручек, стульев и др.) удаляет и уничтожает вирус.

### ПРАВИЛО 2. Соблюдайте расстояние и этикет

Избегайте близкого контакта с больными людьми. Соблюдайте расстояние не менее 1 метра от больных. Избегайте поездок и многолюдных мест.

Прикрывайте рот и нос платком при кашле или чихании. Не спле-

вывайте в общественных местах. Избегайте трогать руками глаза, нос или рот. Гриппозный вирус распространяется этими путями.

Надевайте маску или используйте другие подручные средства защиты, чтобы уменьшить риск заболевания.

Вирус легко передается от больного человека к здоровому воздушно-капельным путем (при чихании, кашле), поэтому необходимо соблюдать расстояние не менее 1 метра от больных. При кашле, чихании следует прикрывать рот и нос одноразовыми салфетками, которые после использования нужно выбрасывать. Избегайте посещения многолюдных мест, мы уменьшаем риск заболевания.

### ПРАВИЛО 3. Ведите здоровый образ жизни

Здоровый образ жизни повышает сопротивляемость организма к инфекции. Соблюдайте здоровый режим, включая полноценный сон, потребление пищевых продуктов, богатых белками, витаминами и минеральными веществами, физическую активность.

Напомним, что «свиной» грипп был зафиксирован у четырех жителей Прикамья. Врачи напомнили, что грипп особенно опасен для детей в возрасте до 2 лет и пожилых в возрасте старше 65 лет.

### Каковы симптомы гриппа А (H1N1) 2009?

Самые распространённые симптомы гриппа А (H1N1) 2009:

- высокая температура тела (97%),
- кашель (94%),
- насморк (59%),
- боль в горле (50%),
- головная боль (47%),
- учащенное дыхание (41%),
- боли в мышцах (35%),
- конъюнктивит (9%).

В некоторых случаях наблюдались симптомы желудочно-кишечных расстройств (которые не характерны для сезонного гриппа): тошнота, рвота (18%), диарея (12%).

### Осложнения гриппа А (H1N1) 2009:

Характерная особенность гриппа А (H1N1) 2009 — раннее появление осложнений. Если при сезонном гриппе осложнения возникают, как правило, на 5-7 день и позже, то при гриппе А (H1N1) 2009 осложнения могут развиваться уже на 2-3-й день болезни.

Среди осложнений лидирует первичная вирусная пневмония. Ухудшение состояния при вирусной пневмонии идёт быстрыми темпами, и у многих

**!** Порог заболеваемости в Чайковском районе превышен на 25,43% (81,57% при пороге 65,03%).

пациентов уже в течение 24 часов развивается дыхательная недостаточность, требующая немедленной респираторной поддержки с механической вентиляцией лёгких.

Быстро начатое лечение способствует облегчению степени тяжести болезни.

### Что делать в случае заболевания гриппом?

Оставайтесь дома и срочно обращайтесь к врачу. Следуйте предписаниям врача, соблюдайте постельный режим и пейте как можно больше жидкости.

### Что делать, если в семье кто-то заболел гриппом?

- Выделите больному отдельную комнату в доме. Если это невозможно, соблюдайте расстояние не менее 1 метра от больного.

- Ограничьте до минимума контакт между больным и близкими, особенно детьми, пожилыми людьми и лицами, страдающими хроническими заболеваниями.

- Часто проветривайте помещение.

- Сохраняйте чистоту, как можно чаще мойте и дезинфицируйте поверхности бытовыми моющими средствами.

- Часто мойте руки с мылом.

- Ухаживая за больным, прикрывайте рот и нос маской или другими защитными средствами (платком, шарфом и др.).

- Ухаживать за больным должен только один член семьи.

**Помните, не нужно заниматься самолечением, появились симптомы — вызывайте врача и строго соблюдайте все его рекомендации.**

БЕЗОПАСНОСТЬ

По Семейному и Гражданскому кодексам все нажитое в браке имущество является совместной собственностью независимо от личного вклада каждого из супругов. При разводе мужу и жене следует подумать не только о разделении имущества, но и о разделе обязательств. В Семейном Кодексе РФ говорится, что общие долги супругов в случае развода делятся между ними в соответствии с размерами долей доставшегося каждому имущества. Если суд разделит имущество супругов после развода пополам, то и долговые обязательства поделит на две равные части. Однако не всегда просто понять, являются долги супругов общими или же нет.

Если в период брака одним из супругов был оформлен кредит (или другое долговое обязательство), и получен он не втайне от мужа или жены, а с его согласия, то он признается общим долгом. При этом второй супруг вправе с этим не согласиться и оспорить через суд.

Еще одним признаком общего долга будут являться цели займа и то, кто впоследствии пользовался денежными средствами, имуществом или другими благами, полученными в кредит. Если на эти денежные средства был куплен дача, машина, мебель

# РАЗВОД: делим долги

**Редко у какой семьи в наше время нет долгов — кредиты, ипотека... И зачастую оказывается так, что при разводе долги остаются с тем, на кого они были оформлены. Достаточно часто можно встретить ситуацию, когда, например, бывший муж выплачивает стоимость квартиры, которую он покупал вдвоем с уже бывшей женой. Правильно ли это? Давайте разбираться.**

или другие крупные приобретения для нужд семьи, либо оба супруга слетали на отдых за границу, тогда кредит должны выплачивать оба, даже в том случае, если он был получен одним супругом до заключения брака.

В каких же случаях долг признается личным?

- Если супруг получил кредит еще до заключения брака и при условии, что впоследствии для нужд семьи полученные деньги или купленное на них имущество никак не использовалось или использовалось в незначительной мере.

- Супруг оформил кредит, находясь в браке, но свою жену (или мужа) о данном факте не уведомил, использовал полученные блага на свои личные нужды.

- Кредитная карта, оформленная на одного из супругов.

### Ипотека

Не забывайте о том, что кредитную организацию, в которой оформлена ипотека, обязательно нужно уведомлять обо всех изменениях семейного положения, в том числе и о разводе. Вариантов погашения ипотечных долгов несколько.

1. Погасить ипотечный кредит, продать квартиру и вырученные средства разделить пополам.

2. Решить с банком вопрос о разделе ипотечных платежей и платить каждому свою долю.

3. Оформить квартиру, приобретенную в ипотеку, в единоличную собственность одного



### По соглашению или через суд

В случаях раздела кредита при разводе судебная практика обычно такова, что суд изучает цели и обстоятельства получения кредита, кем из супругов и когда он был взят, на какие нужды использовался, кем гасился. Также судья изучит материальное положение супругов, возможность заработка, наличие общих детей и с кем они останутся жить после развода. Часто бывает, что если кредит оформлен на одного супруга до брака, и суд признает его личным обязательством, то второй супруг после развода сможет потребовать возместить ему половину средств, которые были выплачены из общего бюджета на погашение этого кредита. И суд удовлетворяет его требования.

Самым идеальным вариантом при разделе имущества и долгов будет заключение добровольного соглашения. В нем можно предусмотреть любой порядок раздела долговых обязательств, который устраивает обоих супругов. Нужно лишь не забыть учесть интересы кредитной организации и условия договора займа.

Также условия раздела кредитных обязательств можно предусмотреть в брачном договоре.

Екатерина Сергеева

супруга, и тогда  
бремя по погашению ипотечного кредита ляжет лишь на его плечи.

Следует иметь в виду, что банк или ипотечная организация имеют право потребовать немедленного досрочного погашения кредита.

Если один супруг ежемесячно вносит платеж по своей доле или полностью, то через суд он сможет впоследствии взыскать с недобросовестного супруга неплаченную им часть ипотеки.











СМОТРИ В ОБА

В редакцию «Частного Интереса» обратились сразу три жительницы нашего города с предостережением к землякам не стать жертвами мошенников из сферы косметологии. Они побывали в одном из недавно открывшихся в Чайковском косметических салонов. Пришли туда за красотой, а получили «промывку мозгов» и навязанный кредит на крупную сумму.

Истории обратившихся в редакцию женщин о визите в подозрительный салон очень похожи. Все они пришли туда на бесплатную пробную косметическую процедуру после настойчивых приглашений по телефону.

И опыт, сын ошибок трудных...

Когда нам представилась возможность на себе испытать все прелести посещения косметологического салона, мы непременно воспользовались этим. Ну, прежде всего проверить слухи и домыслы и на себе испытать чудодейственную силу косметики.

Началось все с неожиданного звонка. Очень вежливый и приветливый женский голос по телефону предложил посетить БЕСПЛАТНУЮ (это слово подчеркивалось в разговоре несколько раз) косметологическую процедуру по уходу за кожей лица. Естественно как человек, реально понимающий, что бесплатный сыр бывает только в мышеловке, я заинтересовалась, что требуется от меня. Девушка заверила, что все абсолютно бесплатно. Она описала мне все прелести расслабляющей процедуры, заверив, что мне обязательно понравится. И только когда было оговорено время посещения косметолога, меня предупредили, что обязательно с собой нужно иметь паспорт. Эта информация меня насторожила, но я все же решила пойти до конца.

Придя на следующий день по указанному адресу, я обнаружила в фойе еще нескольких женщин, оказавшихся здесь по тем же самым приглашениям. Администратор за стойкой пояснила мне, что паспорт нужен только для того, чтобы удостовериться, что пришел на процедуру именно тот человек, который был на нее записан. Сняв верхнюю одежду, я ждала несколько минут, пока ко мне не подошла очень приветливая, ухоженная молодая девушка, пригласившая меня в кабинет.

Вопреки моим ожиданиям до самой процедуры пришлось достаточно долго общаться с этой милой девушкой, которая расспрашивала меня о том, как я ухаживаю за собой, о возрасте, об условиях работы, о доходах, сколько бы я хотела тратить на косметику, какую сумму каждый месяц я вкладываю в себя. Постепенно доброжелательный тон девушки сменился на настойчивый призыв обратить внимание на мои возрастные проблемы, было ЧЕСТНО указано, на какой возраст я сейчас выгляжу. Затем девушка отвела меня в кабинет компьютерной диагностики кожи лица, где я в уже достаточно подавленном состоянии выслушала еще более суровую ПРАВДУ о себе. После всей этой информации косметолог вновь доброжелательным тоном рассказала мне об израильской чудо-косметике, постойно заставляя меня отвечать на ее вопросы, и принялась



Коллаж: Ивана Александрова.

# ОПАСНАЯ КОСМЕТОЛОГИЯ: процедуры под вопросом

таки за самую косметическую процедуру, которая длилась всего минут 10 и была проведена лишь на половине лица для ощущения эффекта, по словам мастера. Действительно, результат был замечен невооруженным глазом – морщинки подтянуты, тон кожи выровнен.

И за такую красоту мне нужно было выложить всего ничего – 100 000 рублей. Не дав мне прийти в себя от размера данной суммы, девушка предложила только СЕГОДНЯ купить набор косметики по акции или в рассрочку. Скажу честно, я колебалась, мне очень хотелось видеть такой результат в зеркале, но тем не менее я сказала, что не могу позволить себе такую сумму. Уже с меньшим удовольствием консультант провела ту же процедуру на второй половине моего лица, ни на минуту не переставая «обрабатывать» меня. Все мои надежды отдохнуть в салоне пошли прахом. Ведь я не только не расслабилась, как мне было обещано, а напряглась настолько, что мне захотелось сбежать из кабинета. По окончании процедуры девушка попросила подождать меня еще несколько минут и пришла якобы от директора салона, чтобы рассказать мне о специальном предложении, о скидке, сделанной только ради меня, при условии заключения договора сегодня. Устоять было действительно очень и очень сложно. Поняв, что меня не сломить и не став тратить на меня свое время, косметолог попросила написать номера телефонов знакомых, которых они могут пригласить на подобную бесплатную процедуру. Провожать меня также никто не стал, ведь я не стала покупательницей их чудодейственной косметики, а значит время было потрачено впустую.

Схема развода

Первым делом косметолог проводит анкетирование, где клиенту задается широкий круг

вопросов, в том числе, таких, которые выясняют материальное состояние, например: «Сколько Вы тратите на уход за собой, любимой, в месяц?» В черед вопросов сразу звучит и такой «Как бы Вы могли вносить оплату?», хотя клиентка еще и не давала согласия на покупку каких-то препаратов или услуг. Но установка на это косметологом уже дается.

Интересно и то, что для всех нами опрошенных дам (попавших на удочку косметологов) цена косметики и абонеента на процедуры называлась разная, видимо, в соответствии с ответами на вопросы анкеты. Цена одной и той же косметики варьировалась от 40 до 120 тысяч рублей. Всю эту благодать предлагалось приобрести в рассрочку.

В обмен на тюбик крема женщины просили сообщить 30-50 (!) номеров телефонов друзей и знакомых. Механизм поиска жертв навязчивого сервиса здесь хорошо отработан.

Одна из наших читательниц потребовала показать лицензию, сертификаты на препараты, назвать руководителей салона. «У нас есть документы, но их никто не спрашивает» – вот что она услышала в ответ. Документы предоставлять никто не поспешил. Сотрудница салона еще и добавила, что согласно закону, якобы с 2010 года не требуется предоставлять клиентам сертификаты качества препаратов.

Позже, уже дома, одна из посетительниц, которой навязали кабальные условия кредитного договора и вручили набор косметики, увидела, что никаких данных о производителях на упаковках препаратов нет.

Женщина до сих пор недоумевает, как она могла попасться в руки мошенников. И приводит подтверждения того, что была введена в состояние дурмана, на нее оказывалось психологическое и тактильное воздействие. Ей подсовывали на подпись документы, отвлекая в это время

вопросами и трансляцией фильма на огромном экране на стене. И в это же время из ее телефона мужчина, представившийся косметологом, переписывал номера телефонов знакомых нашей читательницы.

Стоит отметить, что «чудо-специалисты», добившись своего, не рискнули отправить женщину домой на общественном транспорте. Ей вызвали такси, заявив, что их клиенты с покупками ездят только на такси.

Нашим читательницам, отказавшимся от косметики, такси не предложили. Зато при входе им предлагали чай и кофе, от которого они благообразно отказались (не исключено, что в напиток добавляют вещества для одурманивания).

Все под наблюдением

Еще женщины заметили, что в салоне установлено очень много видеокамер. Видимо, за психологической обработкой клиентов ведут наблюдение в соседних кабинетах. Поэтому в комнату с жертвой навязывания услуг периодически входили другие специалисты и вступали в разговор, показывая, что в курсе ситуации, хотя не присутствовали при разговоре косметолога с клиентом.

Как выяснилось, в полицию жертвы «черных косметологов» пока не обращались. А вот в Роспотребнадзоре нам подтвердили, что уже несколько человек принесли заявления о подобных фактах мошенничества и об оказании содействия в судебной защите их прав.

Ольга Невская, Вера Тихонова

Чтобы не попасться на уловки мошенников, отправляясь в салон красоты, специалисты советуют убедиться:

- есть ли высшее медицинское образование у косметолога, к которому вы решили обратиться;
- есть ли лицензия, которая дает право заниматься предоставлением косметических услуг;
- обязательно нужно поинтересоваться опытом работы и как долго косметолог работает по данному адресу;
- в случае с продажей-покупкой косметических препаратов, необходимо посмотреть сертификаты на предлагаемые продукты, обратить внимание на наличие данных о производителе, дате выпуска, сроке годности;
- сам по себе косметолог не имеет права работать, любые косметические процедуры должны проводиться на базе центра или клиники;
- важно обращать внимание, ведется ли медицинская карта пациента, выдаются ли информированные добровольные согласия, так как любое действие в отношении пациента должно осуществляться только после данного им осознанного и добровольного согласия. Между клиникой и пациентом обязательно должен заключаться договор на оказание платных медицинских услуг, в котором отражены реквизиты организации, номер лицензии, данные о руководителе, обязанности и ответственность сторон.

Несоблюдение хотя бы одного из перечисленных обязательных правил дает основание считать, что требования законодательства и право пациента не соблюдаются. Обнаруженные нарушения являются серьезной причиной отказаться от сомнительных услуг.

Комментарий правоохранительных органов:

— О данных фактах известно в отделе МВД по Чайковскому району, но, к сожалению, ни одно заявления по данному факту в органы полиции не поступало.

## ТРАДИЦИИ



# Зачем русскому человеку отчество?

В этой статье мы рассмотрим лишь одно такое зерно. Итак, во многих европейских странах принято именовать человека только по имени и фамилии, а вот в Белоруссии, Украине и России к имени и фамилии обязательно добавляют отчество. Похожая традиция, правда, есть у иранцев, арабов и турков, где может быть сразу несколько отчеств (отец и дед), или вместо имени отца прибавляют место рождения.

Читаем на сайте «Я – Полиглот» <http://www.yapolyglot.ru/about/article/623/>

«В Исландии, Швеции, Англии и Израиле используется среднее имя, его можно назвать «вторым личным именем». Это может быть и отец, и мать, и дядя, и дедушка, и бабушка или даже брат или сестра. В данном случае можно сказать, что среднее имя является отчеством, но на самом деле это не так. В Англии среднее имя – это обычай, чтобы придать человеку некую индивидуальность. Вторым именем может быть что угодно – от обычного имени до географического названия».

В русской же традиции отчество – это прямое указание на имя родного отца, отсюда и слово Отчизна, и как показали последние исследования генетиков, такой обычай на Руси был введён неспроста.

Оказывается, при произношении отчества звуковая вибрация активизирует глубинную родовую память, которая начинает помогать человеку в любом виде творчества.

Если человека называют просто по имени, то ему приходится пользоваться только одной личной силой. Если же его называют по имени-отчеству, то он получает энергетическую родовую поддержку, и у него заметно активизируются все мыслительные процессы.

Издравле на Руси, называя человека по имени-отчеству, выражали к нему уважение, а обращение без отчества считалось оскорбительным. Без отчества обращались только к людям низших сословий, социальным низам, не имевшим никакого влияния на общество. Ко всем же остальным обращение по имени-отчеству было обязательным, и это очень положительно сказывалось на социальных взаимоотношениях.

На Западе мы видим, как внешняя сторона жизни оформлена очень красиво, вроде бы все улыбаются друг другу, но на самом деле внутренне люди изолированы и очень закрыты. В России же мы психологически более открыты и не можем без искреннего общения, поэтому нам нужна своя особая Куль-

тура, которая будет приносить радость душе. И даже более того, недавно сами же европейские учёные из Лейпцигского института антропологической эволюции, опираясь на многолетние археологические и генетические исследования, вынуждены были признать, что человек современного европеоидного типа возник исключительно в пределах русской равнины, и только затем расселился по всей Европе. Оказывается, что европейская цивилизация зародилась здесь у нас, в России, так не пора ли нам осознать свою значимость и возродить все самые полезные традиции наших дедушек и бабушек, чтобы внешние технические достижения наполнялись настоящей теплотой человеческого уважения и добра по-русски.

Давайте перестанем подражать за границей, а начнём пользоваться нашими родными культурными традициями, и для начала начнём обращать друг к другу по имени-отчеству в коллективах и семьях. Почувствуем, как это прекрасно звучит, какая высота уважения проявляется при этом и какую поддержку сразу же получает человек.

Когда лично меня спрашивают: «А зачем вам отчество?», я кратко отвечаю: «Это моя родовая сила!»

Владимир Павлович Чикуров

Многие российские политики, говоря о России, заявляют: «Мы Европа», но ведь это не так. Мы несоизмеримо больше, чем Европа, мы Евразия! Мы ВМЕЩАЕМ и европейскую, и азиатскую сущность одновременно. В нас такой огромный потенциал, который не снился ни Европе, ни Азии по отдельности. В современном мире очень многие пытаются подражать то Востоку, то Западу, обрывая тем самым собственные корни, собственную родовую силу. Но если мы внимательно посмотрим на древнюю русскую культуру, то в этих традициях обнаружим гораздо больше рациональных зёрен для построения настоящего счастья.

## ФОТОФАКТЫ

## ВЕХИ ИСТОРИИ

В преддверии замечательного события – 60-летия нашего города – редакция еженедельника «Частный Интерес» совместно с отделом по связям с общественностью администрации города предлагает всем жителям города и района вспомнить, а кому-то изучить историю Чайковского в фотодокументах. Каждый желающий может выслать хранящиеся в семейных архивах фотографии, которые мы обязательно разместим на страницах нашей газеты и в социальных сетях. Сегодня мы предлагаем познакомиться с двумя фотодокументами 1974 года.



Август 1974 года

Принято решение о присвоении строящемуся широкоформатному кинотеатру названия «Горизонт» (Газета «Огни Камы» от 01.08.74)



Сентябрь 1974 года

Принят в эксплуатацию Дворец культуры «Текстильщик» (История текстиля...)

**ИСКУССТВО**

**24 января Чайковский на 2 часа погрузился в пленительный мир высокого искусства — наш город посетил знаменитый Имперский русский балет под руководством Гедиминоса Таранды.**

Открытия занавеса с нетерпением ждали зрители, пришедшие во Дворец молодежи в этот вечер, чтобы насладиться выступлением знаменитой балетной труппы. Люди сидели с улыбками на лицах, негромко переговариваясь между собой. И вот, наконец, долгожданное начало.... Зазвучала знаменитая музыка Сергея Прокофьева, и жизнь со всеми ее проблемами ненадолго отступила, на первое место вышел его величество БАЛЕТ, чтобы оставить в душах людей прекрасный музыкальный след.

Думаю, всем знаком сюжет одноименной пьесы Уильяма Шекспира: кровавая вражда семейств Мотекки и Капулетти, на фоне которой возникает чистая, непорочная любовь юных представителей враждующих семейств Ромео и Джульетты. С первых минут разворачивающегося действия балета завораживает зрителя неподдельно искренней игрой молодых актеров, музыкой, трогаящей душу, и балетными па, выполненными на высоком профессиональном уровне. Помогают погрузиться в эпоху 16 столетия очень яркие, выразительные костюмы, подчеркивающие своим цветом характер разных семейных кланов — все Капулетти одеты в наряды красно-бордовых тонов, подчеркивающих их агрессивность, непримиримость с врагами, Монтекки же, стремящиеся не допустить развития конфликта, предпочли облачиться в одежду серо-голубых тонов. Прекрасные декорации дополняют это впечатление.

Внимание зрителя полностью захватывает увлекательная смена уличных плясок и трепетных любовных сцен, выраженных с такими подлинными эмоциями на лицах и в пластике артистов балета, что по телу то и дело



Фото автора. Ромео и Джульетта.

# Его величество балет...

**МНЕНИЯ**

**Наталья, зритель:**

— Я впервые присутствую на балете, чему очень рада. Во время представления я ощутила огромный восторг: выразительная музыка, очень красивые пластичные танцевальные движения — у артистов все эмоции выразились на лицах, значит они были очень искренни! Мне это очень понравилось!

**Ольга, зритель:**

— Мне удалось побывать на нескольких балетных представлениях, проходящих в нашем городе, но выступление Имперского русского балета покорило меня больше всего. Я просто счастлива сегодня!

**Сергей Тихомиров:**

— Мы уже несколько лет привозим в Чайковский различных звезд с концертами, известные постановки спектаклей и видим, что это востребовано — в наше время людям не хватает культурного обогащения, и они с удовольствием посещают наши мероприятия. Сегодня после показа балета «Ромео и Джульетта» я видел одухотворенные лица зрителей, выходящих из зала, многие подходили, благодарили, пожимали руку — положительные эмоции — самое приятное в моей работе.

«Имперский русский балет» — балетный коллектив Москвы, отличающийся высоким мастерством труппы, представляющей единый слитный ансамбль, в котором блистают молодые звезды.

Идея создания «Имперского Русского Балета» родилась 17 лет назад во время проведения в Японии юбилейных концертов Майи Плисецкой, блистательная программа которых была подготовлена Гедиминосом Тарандой.

пробегают дрожь, а на глаза наворачиваются слезы — настолько трогает душу это искусство.

Классическая постановка балета «Ромео и Джульетта» наверняка оставила глубокий след в душе каждого зрителя, которому посчастливилось посетить представление. Ведь за эти два часа каждый из нас стал одухотвореннее, культурнее и немного счастливее от встречи с настоящим искусством!

Нам удалось немного побеседовать с ведущими артистами Имперского русского балета Шевелевой Линой (Джульетта) и Бекжановым Нариманом (Ромео):

**ЧИ: Лиана, Нариман, скажите, пожалуйста, ваш коллектив впервые приехал в Чайковский?**

Лиана: Да, мы первый раз в нашем городе, иначе бы обязательно запомнили его музыкальное название.

**ЧИ: Ваши впечатления о чайковском зрителе?**

Лиана: Просто замечательные, нас встретили очень тепло, были цветы и овации.

**ЧИ — Вы гастролируете по всему миру, различается ли русский и зарубежный зритель?**

Лиана: Безусловно, да. Недавно мы были в Китае, где нас очень любят и всегда хорошо встречают, но им не хватает нашей русской чувствительности, теплоты и душевности, поэтому мы очень любим выступать в России — и в больших городах, и в маленьких.

**ЧИ: Чайковский — город небольшой, отличается ли наша сцена от тех, что есть в столицах?**

Нариман: Мы не ощущаем существенного различия, в маленьких городах нас принимают даже теплее, поскольку ценят время, проведено наедине с искусством, и это очень чувствуется и помогает нам, артистам.

**ЧИ: Наш город благодарит вас и желает дальнейших творческих успехов. Приезжайте еще, будем рады!**

Вера Мухаметдинова

**ХОККЕЙ**

## ЧАЙКОВСКИЕ «ВИКИНГИ» — спортсмены, победители и просто красавцы

В минувшую субботу, 23 января, на хоккейной площадке клуба «Викинг» прошла домашняя игра Первенства Пермского края по хоккею с шайбой на призы клуба «Золотая шайба» имени А.В. Тарасова среди юношей 1999-2000 г.р. (зона «Запад»). На льду сразились чайковская команда «Викинг» и команда «Спутник» из Верещагино. Со счетом 16 : 1 наши хоккеисты одержали уверенную победу.

Игра проходила в хорошем темпе. Юные чайковские хоккеисты уверенно лидировали с самого начала встречи. Верещагинцам лишь в третьем периоде удалось забить одну шайбу в ворота «викингов». Чайковцы 16 раз успешно атаковали ворота соперника. В результате игра закончилась со счетом 16 : 1.

Больше всех в этой битве отличился чайковский хоккеист Никита Чесноков, он забил 5 шайб в ворота соперника.

«Даже не сомневался, что мы сегодня выиграем. Встреча с более серьезными противниками у нас еще впереди, это команды Соликамска и Березников», — отметил тренер чайковской команды Роман Алексеев.

Юным «викингам» обеспечила поддержку дружная команда болельщиков. Некоторые пришли на игру целыми семьями: один — на площадке, остальные — на трибунах.

С азартом наблюдая за игрой, болельщики успели составить для читателей «ЧИ» собирательный образ членов команды «Викинг». По мнению группы поддержки, наши хоккеисты — очень организованный и целеустремленный народ. Все

они тренируются, в основном, с 5-6 лет. Тренируются круглый год без выходных — каждый день, несмотря на мороз, ветер и прочие препятствия. Сами заливают лед и регулярно его чистят. Всегда готовы поддерживать товарища по команде.

Всех чайковских «викингов» объединяет большая любовь к хоккею. И спорт отвечает им взаимностью. Но, как признаются юные болельщицы, таких мужчин любит не только хоккей, большой интерес к ним проявляют дамы. «У каждого хоккеиста есть девушка, но не у каждой девушки есть хоккеист», — поделилась своим наблюдением одна из болельщиц.

Владимир Елькин, и. о. директора хоккейного клуба «Викинг» отметил сплоченность команды и ее хороший потенциал: «Надеемся завоевать первое место

**Мнения болельщиков полностью совпадают со взглядами руководства клуба и тренера команды.**

**Л.В. Носкова, бабушка хоккеиста Никиты Чеснокова:**

— Наши ребята везде в призерах — сильная команда. У моего внука в голове один хоккей, собирается прочно связать свою жизнь с этим спортом. И я его в этом поддерживаю, так как сама бывшая спортсменка, занималась беговыми коньками. Регулярно прихожу поболеть за внука, сегодня мы пришли всем семейством, вместе с 5-летней внучкой, которая тоже хоккеистка — уже третий год занимается нашим любимым видом спорта.

**С.И. Лысенкова, бабушка хоккеиста Матвея Лысенкова:**

— У меня два внука, и оба играют за «Викинг», сыновья тоже занимались хоккеем, и я всегда дружила со спортом — работала физкультурным

инструктором на КШТ. Всегда прихожу на соревнования поддержать внуков. Играют наши мальчишки замечательно: и скорость хорошая, и пасы точные. Видно, как растет с каждым годом мастерство команды.

**Ксения Бурнышева, сестра хоккеиста Алексея Бурнышева:**

— Наши ребята ни разу в этом сезоне не проигрывали. Брат занимается с большим интересом, мне даже самой захотелось стать хоккеисткой, но пока ограничилась двумя кружками — танцевальным и театральным. А младший брат (ему 5 лет) по примеру старшего брата уже сделал свой выбор — с этого года тренируется в хоккейной секции. Хочу особенно отметить, что все наши хоккеисты — красавчики. И собой хороши, и характер твердый.

в Первенстве края, команда у нас сильная. Ребята очень дружные, иначе нельзя в командном виде спорта. Они вместе учатся жить в коллективе по принципу «один

за всех и все за одного». Думаю, в дальнейшей жизни им это очень пригодится».

Вера Аверина

## СВОДКИ

**Табуретка привела в полицию**

За неделю пять жительниц обратились в полицию за помощью в ограждении их от рукоприкладства домочадцев.

Жительнице Завокзального микрорайона пришлось обращаться за медицинской помощью после общения с собственным мужем. Как выяснилось, 32-летний мужчина в приступе агрессии ударил жену табуретом по руке. Женщина обратилась с заявлением к стражам порядка, сообщив, что с прошлого лета она терпит побои со стороны мужа.

По соседству, в этом же Завокзальном районе, от рукоприкладства со стороны отца пострадала 13-летняя девочка. Сообщение об этом факте поступило в полицию 20 января.

Жительница Азинского микрорайона, не выдержав постоянного нападок с кулаками от супруга, обратилась в правоохранительные органы за помощью. В полиции женщина пояснила, что муж уже более полугода регулярно устраивает скандалы с рукоприкладством.

О еще более тревожной ситуации в семьях поведали жительницы Основного и Заринского районов. Они обратились в полицию с заявлениями об угрозе убийством со стороны мужей.

По всем фактам сотрудниками полиции проводится проверка, в ходе которой будет решаться вопрос о возбуждении уголовных дел в отношении обидчиков,

сообщает пресс-служба чайковского ОМВД.

**Внимание!  
Разыскиваются очевидцы  
ДТП**

В Чайковском районе за неделю пострадали от наезда на парковке 3 автомобиля и автобус. Водители с места ДТП скрылись.

По сведениям ГИБДД, 19 января в 9 часов в районе дома № 55 по ул. Советской совершен наезд на припаркованный автомобиль Lada Kalina.

На ул. Промышленной, возле дома №10, днем 21 января зарегистрировано столкновение со стоящим автомобилем Hyundai i35.

В этот же день в 8.30 утра в районе дома № 62 по ул. Советской от наезда пострадал припаркованный автобус ПАЗ-32054.

В с. Уральском около дома № 1/3 по ул. Нефтяников вечером 23 января был совершен наезд на стоящий автомобиль ВАЗ-21723.

Во всех этих случаях водители, совершив наезд на припаркованный транспорт и повредив его, скрылись с места происшествия.

По всем фактам ДТП сотрудниками ГИБДД проводится проверка, выясняются обстоятельства произошедшего. Все детали происшествий устанавливаются.

Сотрудники полиции обращаются с просьбой к очевидцам автопроисшествий или тем, кто владеет какой-либо информа-

цией по названным случаям, оказать содействие в розыске скрывшихся водителей и автомашин. Информацию можно сообщить по телефонам: 02 (020), 4-54-05 в дежурную часть ОМВД (круглосуточно) или в группу розыска ГИБДД 4-21-90.

**В Чайковском районе за  
неделю произошло 3 пожара****В Прикамском, Русалевке и  
Чайковском сгорели гараж,  
баня и надворные постройки.**

Как сообщает 11-й отдел Госпожнадзора, 23 января рано утром загорелся гараж в частном доме по ул. Пушкина в Чайковском. Более двух десятков пожарных и 7 единиц техники оперативно прибыли на место происшествия. Огнеборцам удалось ограничить распространение огня на дом. Но гараж сгорел полностью.

Площадь пожара составила 70 кв.м. В результате повреждены и частично обрушены деревянные конструкции крыши над домом и стена со стороны гаража, также пострадала мебель и вещи в доме.

Причиной пожара послужил аварийный режим эксплуатации электрооборудования, сообщили в службе 01.

Более крупный пожар случился 25 января вечером в пос. Прикамском. В доме на Ольховском шоссе загорелись и были полностью уничтожены огнем надворные постройки.

Площадь пожара составила

120 кв. м. Причина возгорания устанавливается. В ликвидации пожара принимали участие 5 единиц пожарной техники, 16 человек личного состава, 2 человека добровольной пожарной охраны, сообщили в противопожарной службе.

Еще один пожар произошел 25 января утром в Русалевке. На ул. Набережной загорелась баня. От огня пострадали стены и перекрытия бани, огонь перекинулся на дом, уничтожив сени и крышу.

Площадь пожара составила 57 кв.м. Причина возгорания устанавливается.

Огнеборцы рекомендуют жителям Чайковского района сохранять бдительность и соблюдать правила пожарной безопасности.



Телефон экстренного реагирования противопожарной службы — 01, с мобильного телефона — 112 (звонок бесплатный, номер 112 можно набрать даже вне зоны покрытия сети мобильного оператора).



Также в Главном управлении МЧС России по Пермскому краю функционирует единый телефон доверия — 8 (342) 210-45-67. Телефон доверия работает круглосуточно, в том числе в выходные и праздничные дни.

**Жительница Чайковского  
уехала из магазина на чужом  
снегокате**

В отдел полиции поступило заявление о краже от посетительницы одного из магазинов на ул. Советской. У женщины украли снегокат.

Хозяйка чудо-саней сообщила, что оставила их у входа в магазин, но при выходе не обнаружила своего имущества на

месте. Стоимость пропажи она оценила в 1100 рублей.

Далеко снегокат не уехал. Правоохранители оперативно раскрыли кражу. По подозрению в совершении преступления была задержана 30-летняя местная жительница. Похищенное вернули хозяйке.

По факту кражи возбуждено уголовное дело. Ведется следствие. Сотрудники полиции выясняют все обстоятельства случившегося. Личность задержанной проверяется на причастность к другим преступлениям, сообщает пресс-служба чайковского ОМВД.

**Кража по-соседски****Житель Чайковского украл у  
соседа 10 тысяч рублей и попал  
в руки правоохранителей.**

Кража случилась в одном из домов по ул. Ленина. С заявлением об исчезновении денег из квартиры 21 января обратился в полицию житель Чайковского. Из его жилища пропало около 10 тысяч рублей.

В ходе проведения оперативно-розыскных мероприятий по подозрению в совершении преступления стражи порядка задержали 18-летнего молодого человека, проживающего в соседней квартире.

По факту кражи сотрудниками полиции возбуждено уголовное дело. Ведется следствие. Личность задержанного проверяется на причастность к другим преступлениям имущественного характера, сообщили в пресс-службе чайковского ОМВД.

Материалы подготовлены по информации специалистов по связям со СМИ отдела МВД и 11 ОНД по Чайковскому району

## БЕРЕГИ ЧЕСТЬ СМОЛОДУ

Студенты двух образовательных учреждений посетили отдел полиции по Чайковскому району.

# Акция «СТУДЕНЧЕСКИЙ ДЕСАНТ»

21 января в рамках всероссийской акции «Студенческий десант», проводимой по инициативе правоохранителей и приуроченной ко Дню российского студенчества, сотрудники участковых уполномоченных и по делам несовершеннолетних отдела по Чайковскому району организовали и провели для студентов Чайковского промышленно-гуманитарного техникума и Чайковского индустриального колледжа экскурсию в территориальный орган внутренних дел и познакомили со спецификой работы полицейских.

Экскурсия по отделу МВД началась с краткого рассказа об истории образования отдела МВД России по Чайковскому району и о подвигах коллег, погибших при выполнении служебных обязанностей. Затем ребята посетили дежурную часть. Им рассказали об особенностях службы в этом подразделении, о функциональных обязанностях оперативного дежурного и его помощников.

Молодым людям не только показали, но и рассказали о специфике работы различных служб и подразделений органов внутренних дел, какими качествами должен обладать сотрудник полиции, разъяснили порядок поступления в учебные заведения МВД, рассказали о деятельности добровольных народных дружин.



Фото автора. Заместитель начальника УУП и ПДН Александр Самойленко.

Далее студенты направились в актовом зале, где их ждала демонстрация оружия и специальных средств, состоящих на вооружении полиции. Перед ребятами выступили представители руководящего состава отдела и Общественного совета. Они рассказали об особенностях службы в органах внутренних дел и пожелали вырасти достойными гражданами Отечества.

В завершение экскурсии полицейские ответили на все вопросы ребят, в частности, о том, как



Фото автора. Будущие защитники правопорядка.

можно стать сотрудником полиции, в какие ВУЗы для этого необходимо поступать и каким учебным дисциплинам уделять особое внимание.

Студенты с удовольствием вступали в диалог, задавали интересные вопросы. В заключение ребята поблагодарили сотрудников полиции за интересное и познавательное мероприятие. Подобные знакомства с отделом полиции сотрудники полиции проводят регулярно, — говорит зам.начальника УУП

и ПДН подполковник полиции Александр Соломоненко, — во время экскурсий ребята получают возможность некоторым образом «погрузиться» в профессию, увидеть работу правоохранительных органов своими глазами, пообщаться с настоящими полицейскими. Я уверен, что такие встречи позволят сделать работу стражей порядка более понятной для граждан, а профессию «сотрудник полиции» — престижной.

Вячеслав Олин

## КАДРОВАЯ УСТАНОВКА

## Раз, два, три... Кто следующий?

Год только начался, а общественность Чайковского бурно обсуждает кадровые изменения, произошедшие в разных сферах. Довольно часто смена руководителей происходит по банальной причине выхода на заслуженный отдых. Хочется затронуть эту далеко не простую тему.

Только за первый месяц этого года три уважаемых человека поменяли свой статус, став пенсионерами. Самая первая отставка — на пенсию проводили экс-генерального директора Виктора Чичелова (об этом мы уже писали в №3 от 21 января).

Следующая, менее громкая, но все же одна из ключевых — должность заместителя главы по экономике и финансам, начальника Финансового управления. На эту должность назначена Лариса Терентьева, а уже бывший заместитель Зоя Захваткина выпала из обоймы. Возраст подошел.

И вот последняя громкая перестановка. На прошлой неделе в отставку был отправлен Владимир Плишкин, бывший начальник отдела МВД по Чайковскому району. Как говорится в официальном пресс-релизе, в настоящее время временно исполняет обязанности начальника отдела МВД России по Чайковскому району подполковник полиции Владимир Геннадьевич Веденин. Злые языки поговаривают, что вместо Владимира Плишкина в отдел направят кого-то из краевой столицы. Так ли это будет на самом деле, как говорится, поживем — проверим.

Кто пополнит список пенсионеров из представителей власти или других сфер деятельности в Чайковском, остается только гадать.

Вячеслав Олин

## АНЕКДОТЫ

● Помню, в детстве я так смеялся, когда волк в мультфильме «Ну, погоди!» сам себя фотографировал. Это было так странно. Кто же мог подумать... Кто же мог подумать...

● Сегодня мне предстоит удалить зуб, но я ужасно боюсь, даже водки выпил для храбрости... И зачем только я пошел в стоматолога?

● Прогноз: после снижения цены на нефть до 10 долларов за баррель российский малый бизнес будут представлять всего две компании: Газпром и Роснефть...

● — Помнишь, я тебе из отпуска смешные монетки привозил, показать, какие за границей деньги?  
— Ага.  
— Верни.

● — Мне врач говорит, что если я буду каждый день выпивать по 50 граммов коньячка, то проживу долго!  
— Так ты же каждый день напиваешься в зюю!  
— А я не хочу жить долго, я хочу жить вечно!

● Если тебе сказали, что ты очень добрый и умный — не радуйся. Спроси, что им от тебя нужно...

● — Почему крах экономики России предсказывали сначала при цене 80 долларов за баррель, потом 70, потом 60, сейчас 30, а крах все никак не наступает?  
— Нет экономики — нет краха.

● Единственное, что Apple не может сделать проще — это лица пользователей своей продукции.

● Слухи о богатстве Билла Гейтса очень преувеличены. Нечему завидовать! 18 стран на Земле богаче него.

● Купил квартиру с технологией «Умный дом». Пока был на работе, квартира уехала из России.

●●●

Говорю Феде (3,5 года):

— Федь, а ты скоро дядей будешь. Увидев непонимание в глазах ребёнка, поясню:

— У Ромы (старший ребёнок) скоро доченька родится, а ты станешь дядей. Будешь дядя Фёдор.

Дитя с полнейшим ужасом в глазах:

— Я теперь буду с котом и собакой жить в деревне?! Один?

●●●

Сотрудник обзванивает клиентов по проектам, под конец решил связаться с другом, с которым договорились поехать в тренажерку... И так же, официальным тоном:

— Виктор Викторович, добрый день! У нас сегодня с Вами встреча, Вы не забыли? Как не приедешь, ты охренел?!

Все поворачивают головы...

— Опять бухать будешь? Так, чтоб к 8 пришел, а то мало не покажется! И кладет трубку. Начальник задумчиво:

## СКАНВОРД

Дымящая угроза Сицилии					Рекорд в советской семье	Деликатес с нереста	«Пугало» при никтофобии
	Дух, витающий в казино	Эмоции цепного пса	Дочь Эдиты Пьехи		«Вольера» теннисистов		
					Композитор ... Оффенбах	Крестьянский кусок земли	Современная рать
	Взрывчатое вещество	Место на печи, где кости греют					
					Друг Пилада в мифологии	Прописанный образ	
Региссер х/ф «Пацаны»		Шум на коммунальной квартире	Имя налим из небылиц				
Эталон для зоркого глаза					Крысенок из м/ф «Рататуй»		
«Удавка» в тон пиджаку	И Левински, и Селеш		Невеста Гамлета				
					«Ленивая» часть турбины	Созвучие голосов	Африканская борзая
	Кулинарное дополнение	Работа «со скоростью света»	Ракурс фото на паспорт	Лютый мороз			
	Античный узор				Хитрая кума волка	Угольный продукт	
				Смехова — певица и актриса			
	Высокогорное озеро в Армении	Вячеслав из «великолепной пятерки»					
				«Кинжальная» трава с болота			
	Альтернатива непряжи	Мордовская столица					

**ПОБЕДИТЕЛИ:** Шалимов В.М., Поносов Н.В., Поварницына З.А., Чукавина Т.И., Клименко С.В., Матвеев В.С.

Участвовал 21 сканворд. Правильных 20. Ежедневно разыгрывается 6 призов по 100 руб. Выигрыш выдается после выхода газеты. Условия розыгрыша: сканворд вырежьте и принесите в редакцию до 17.00 понедельника, 8 февраля, розыгрыш в 17.15.

Желающие могут принять участие в определении победителей. Неподписанные сканворды в розыгрыше не участвуют. Фамилию, имя и отчество указывать полностью. Выигрыш за № 3 выдается до 24 февраля 2016 года строго при предъявлении паспорта.

### Ответы на сканворд из № 3

**По горизонтали:** стоматолог, утруска, задира, ондатра, номинал, Истра, координатор, Арина, шуцгер, гонор, ученик, Ника, полином, Мнишек, Кама, Толстой.

**По вертикали:** сезон, шаурма, офорт, тандем, ужение, игрец, урон, Египет, Астана, рококо, длина, олуша, сардоникс, Тутти, Ринат, Оскар, рона, Комо, акара, Мамай.

## «РЕАЛЬНЫЕ ИСТОРИИ»

— Правильно, план надо выполнять...

●●●

Мой сынок, шестилетний пацанчик с улыбкой хоккеиста Овечкина, все чаще давит меня логикой... Что будет дальше?!

Вот пример. Ему было тогда пять, я собираюсь везти его на дачу к бабушке, а он отмазывается:

— Папа, давай не поедем.  
— Сынок, но ты же дал слово, что завтра, то есть сегодня, поедем. Мы же решили.

— Папа, а я только что просканировал свой мозг и изменил решение...

— Что значит просканировал?! Ты дал слово, что поедем... Ты же мужчина, значит должен держать слово.

— Папа, ну представь, что ты бредешь по пустыне, жара 50 градусов, но ты одет в шубу, шапку и теплые валенки... Вот ты только хотел раз-

деться, чтобы не умереть от жары... Как вдруг погода поменялась, и ударил дикий мороз... Папа ты же не станешь раздеваться только потому, что ты принял мужское решение раздеться? Ситуация изменилась, папа...

Видимо, скоро буду брать его на переговоры...

●●●

Мой дядя, Георгий Твалтвадзе, комментатор телеканала «Россия 2», рассказал.

В 1999 году был в Хатанге по делам. Никогда, говорит, не забуду объявление на дверях местной аптеки: «Уважаемые покупатели, недостающие медикаменты вы можете приобрести в соседней аптеке, расположенной в г. Норильске».

P.s. Расстояние между Хатангой и Норильском более 600 км.

Источник: www.utor.onpu.ru

## АСТРОПРОГНОЗ с 1 по 7 февраля

**♈ ОВЕН.** Говорили же вам — «спешите, не торопясь», а вы еще с предыдущими проблемами до конца не разобрались, а уже пытаетесь ставить перед собой цели, к которым просто не готовы! Но ничего, дело поправимое, вернитесь к тому, что требует вашего неотложного внимания, и займитесь стабилизацией своего положения во всех необходимых областях вашей жизни.

**♉ ТЕЛЕЦ.** Вы получите шанс «бросить костыли» жестких догм и стандартных оценок происходящего, обрести умение быть свободным самому и не «привязывать» моральными или финансовыми путями близких людей, но помните о необходимости жить в сообществе и сотрудничать на основе совместных интересов. Отдавайте все, что в ваших силах, и вы обретете все, что вам нужно.

**♊ БЛИЗНЕЦЫ.** Ваше настроение соответствует направлению недели — больше увидеть, узнать, а если что-то непонятно, найти способ изучить и выяснить, что это за «зверь» такой на пути встретился. Сложный период, но с таким зарядом благоприятных возможностей, что, затратив некоторые усилия, к его окончанию можно получить несоизмеримо больше.

**♋ РАК.** Будьте поаккуратнее на этой неделе с финансами, ведь обидно будет, если многое из того, чем вы обладаете на данный момент, пойдет прахом? Но этого несчастья можно избежать, если вы будете осторожны в выборе новых партнеров и внимательны при подписании договоров. И вообще, всевозможное инвестирование и манипуляции с ценными бумагами лучше перенести на другое время.

**♌ ЛЕВ.** Победа соответствует желанию добиться цели. Вот и определяйте все свои действия на неделе по этому нехитрому девизу. Будьте решительны в своих стремлениях и активны, когда что-либо делаете. Вы способны внести в свою жизнь нечто новое и неожиданное, сменить стереотипы на более конструктивные методы и взгляды и достичь всего, что захотите.

**♍ ДЕВА.** Препятствий на пути всегда больше, чем хочется, а самые сложные препоны — которые вы создаете для себя сами. Вы умеете жестко принудить себя к выполнению тех дел, которые вам совершенно не нужны, так что вам предстоит найти и искоренить в себе то, что притягивает в вашу жизнь трудности. Тщательно пересмотрите свои намерения, вычеркните из них все, что мешает вам жить и работать.

**♎ ВЕСЫ.** Эта неделя позволит вам проявить себя как личность и полностью реализоваться. Используйте свою индивидуальность при достижении намеченной цели. И помните, что вы уже являетесь тем, кем стремитесь стать, и от вас требуется только одно — осознать свои истинные намерения и уже не сворачивать с избранного пути. Так что не предавайтесь грезам — ваша жизнь и будущее зависят только от вас и ваших поступков.

**♏ СКОРПИОН.** Успешное завершение дел — это еще не повод для безделья. Немедленно соберитесь с силами и начинайте действовать! Вы только посмотрите — вокруг столько прекрасных возможностей изменить свою жизнь к лучшему, а выгодные деловые предложения просто не иссякают. Новые знакомства и удивительные события стремятся к встрече с вами, а вы ко всему этому приготовились!

**♐ СТРЕЛЕЦ.** Делайте то, что должно быть сделано, предварительно просчитав все, что следует за этим. Помните, от того, насколько правильно вы будете вести свои дела сейчас, будет зависеть их успешный исход, и как следствие — ваше финансовое благополучие. Тем более, что благоприятные возможности искать не придется, на этой неделе они будут сами регулярно попадаться вам навстречу, только не зевайте.

**♑ КОЗЕРОГ.** «Разделяй и властвуй» в вашем исполнении на этой неделе прозвучит несколько в измененной форме — «раздели и выбери». Только сумев выделить основные проблемы из множества дел, вы получите ключ к своему преуспеванию. И тогда любая ситуация легко будет разрешена вашими собственными силами, и к вам придет успех.

**♒ ВОДОЛЕЙ.** Не спешите с осуществлением намеченных планов в «вихре событий» — занесет совсем не туда. Здраво оцените ситуацию, взвесьте свои силы и способности, рассчитайте финансовые и физические возможности, а уж затем приступайте к планомерному, поэтапному осуществлению заветных замыслов. Вы получите все, что желаете, если сумеете проявить терпение, мудрость и усердие в работе.

**♓ РЫБЫ.** Все, что зарабатывается тяжелым трудом или приходит через душевные страдания, — ценится гораздо больше, чем легко полученное. Так что наслаждайтесь от души пришедшим к вам успехом, но постарайтесь не загордиться собой и своими достижениями. После заслуженного отдыха и получения всевозможных материальных подтверждений правильности своих действий вам предстоит много и серьезно работать.

## КОРПОРАТИВНЫЕ СУВЕНИРЫ



РЕКЛАМНАЯ ТРУБКА

**СДЕЛАЙТЕ ЗАЯВКУ УЖЕ СЕЙЧАС**  
**по т. 48-7-68 !!!**

 <b>НОЖ</b> многофунк-ый с гравировкой <b>Цена: 450р./ш</b> Тираж: от 20шт.	 <b>ФЛЕШ-КАРТА</b> 8Gb с гравировкой (в ассортименте) <b>Цена: 490р./шт.</b> Тираж: от 20шт.	 <b>ПЕРЧАТКИ</b> сенсорные с шелкографией <b>Цена: 580р./пара</b> Тираж: от 20шт.	 <b>ТЕРМОКРУЖКА</b> Fahrenheit вакуумная с гравировкой <b>Цена: 1150р./шт.</b> Тираж: от 20шт.
 <b>ФОНАРИК LED</b> с гравировкой <b>Цена: 520р./шт.</b> Тираж: от 20шт.	 <b>СТАКАН СКЛАДНОЙ</b> с гравировкой <b>Цена: 640р./шт.</b> Тираж: от 20шт.	 <b>КЛЮЧНИЦА</b> с гравировкой <b>Цена: 530р./шт.</b> Тираж: от 20шт.	 <b>НАБОР «КТО РАНО ВСТАЕТ»</b> чай 50гр./кофе 50гр (в ассортименте) стеклянный стакан/ кружка, брендирование упаковки, подарочная коробка <small>*набор может быть укомплектован по вашему желанию</small> <b>Цена: от 500р./шт.</b> Тираж: от 10шт.
			 <b>НАБОР «ОТЛИЧНАЯ КОМПАНИЯ»</b> фляжка с гравировкой, 4 стопки, воронка <b>Цена: 1100р./шт.</b> Тираж: от 10шт.

# КЛУБ ВЫГОДНЫХ ПОКУПОК



## Кошльфо

■ салон красоты

Красота, доступная всем

- \* Парикмахер
- \* Косметолог
- \* Маникюр
- \* Спра-педикюр

# 10%

Скидка действует при предъявлении купона с 28 января по 30 апреля.

**ул. Советская, 1, т.: 6-02-85, 8-922-365-86-98**

Всегда свежие, натуральные и вкусные тортики и пирожные с вишневыми и под заказ.



Получи **СЛАДКИЕ**

# 10%

скидки

КУПОН НА СКИДКУ



[vk.com/slasti\\_club](http://vk.com/slasti_club)

при заказе в нашей кондитерской!

Предъявителю данного купона предоставляется скидка 10% на весь ассортимент. Купон действителен до 29.02.2016г.

**Промышленная, 11, корп. 10 Тел. 3-19-33 • 8-922-646-56-50**



## РАЗВИВАЙ-КА

**Дополнительная СКИДКА**  
по дисконтным картам  
с 1 по 20 февраля

# 10%

**Ждем вас по адресу:**  
**ул. Карла Маркса, 22а**  
(Центральная площадь)  
**тел. 8-922-3700-360**

**Приходите, и мы обменяем купон на дисконтную карту!**

*Текстильная сказка*

**Ул. Ленина, 13**  
пн-пт: 11<sup>00</sup>-20<sup>00</sup>, сб - 11<sup>00</sup>-17<sup>00</sup>, вс - вых.

## Магазинчик душевного тепла

- Ткани для рукоделия.
- Ткани для пошива кукол, игрушек.
- Ткани для лоскутного шитья, пэчворка.

Фетр, пуговицы, кружева, аксессуары, фурнитура, Hande made.

# 100%

скидка

Срок акции не ограничен

Свадебный салон-студия

## VALENTINA



Предъявителю купона скидка **25%** на свадебное платье

Срок акции не ограничен

- ОРГАНИЗАТОР СВАДЬБЫ
- КООРДИНАТОР СВАДЬБЫ
- ФОТО- И ВИДЕОСЪЕМКА
- ОФОРМЛЕНИЕ
- ПОДБОР РЕСТОРАНА
- ВЪЕЗДНАЯ РЕГИСТРАЦИЯ

**Ул. Кабалевского, 27, тел. 8-909-111-94-48**

## СПОРТИВНОЕ ПИТАНИЕ, ОДЕЖДА И АКСЕССУАРЫ

# 6%



\* Данный купон дает право на получение единовременной скидки в магазине «MEGA SPORT» г. Чайковский \* Купон действителен до 01.04.2016 г.

**8-922-3661-110**  
**Вокзальная, 65**

[vk.com/adiscount](http://vk.com/adiscount)  
[vk.com/megasport\\_59](http://vk.com/megasport_59)



**ЧИ**

# БЕСПЛАТНЫЕ ОБЪЯВЛЕНИЯ

**СТАВИТЬ ОКНА ЗИМОЙ ВЫГОДНЕЕ!**



- 1 Самые низкие цены в году.
- 2 Короткие сроки изготовления.
- 3 Сразу тепло!

Проем остается открытым около 20 минут.

**ТОЛЬКО ДО 29 ФЕВРАЛЯ ДЕЙСТВУЕТ СКИДКА до 38%**

Акция действительна с 01.02.2016 по 29.02.2016г.

**REHAU QUALITY** МАКСИМАЛЬНАЯ ТЕПЛОНОМИЯ

**Finnmark**  
ТЕПЛЕЕ ЗИМОЙ, ПРОХЛАДНЕЕ ЛЕТОМ!

**ЗВОНИТЕ!**  
(34241) **3-77-66**

г. Чайковский,  
ул. Ленина, 2  
тел.: 8 922 335 1007

\*Информацию об организаторе акции, правилах ее проведения, месте и порядке получения скидки уточняйте по телефону: (34241) 3-77-66.

**С НОВЫМ ДОМОМ!**



Жилой комплекс "СОЛНЕЧНЫЙ"

При покупке квартиры

**КУХНЯ В ПОДАРОК**

ОТ МЕБЕЛЬНОГО САЛОНА **Duca**

**тел. 4-64-91**

Отдел продаж в г. Чайковский, ул. Промышленная 13, оф. 103

Более подробная информация: WWW.КОМПЛЕКС-СОЛНЕЧНЫЙ.РФ

**ПЛАТИ СЕЙЧАС - ЗАБИРАЙ ЛЕТОМ -30%**

**ШТАКЕТ ЗАБОРНЫЙ**

**МЕТАЛЛОСАЙДИНГ**  
«Двойное бревно»  
«Евробрус»

г. Чайковский, ул. Советская, 1/12 (остановка ТК «ДСК») **37-999** www.zmks.ru

НАШ ТЕЛЕФОН: **8-919-44-00-001**

**САМЫЕ ЛУЧШИЕ НАТЯЖНЫЕ ПОТОЛКИ ПО САМОЙ ЛУЧШЕЙ ЦЕНЕ**

*Мы больше делаем, Вы меньше платите!*

• Всегда **МИНИМАЛЬНЫЕ ЦЕНЫ!!!!**

• Всегда **более 100 моделей дверей!**

• Всегда **гарантия 18 месяцев!**

• Всегда **натяжной потолок: Франция, Бельгия!!**

• **ОКНА • БАЛКОНЫ • ЛОДЖИИ**

**БОЛЬШАЯ РАСПРОДАЖА**

**БИЗНЕС-ЦЕНТР, ул. Промышленная, д. 13, 1 этаж т.: 4-97-09, 8-929-230-5000**

**ОКНА БАЛКОНЫ**

**ВСЕГДА! СКИДКИ**

ПЕНСИОНЕРАМ рассрочка платежа работаем по региональным сертификатам

**ЖАЛЮЗИ, РОЛЬСТАВНИ**

ул. Советская, 43а ТЦ "III Рим", т.: 220-06

ул. К. Маркса, 19 ИД "Регион", т.: 3-81-91

**выгодный кредит!**

**ВСЕ ПО КАРМАНУ**  
Магазин низких цен

• ТЦ «Акварель», Промышленная, 13, т. 9-60-50

• Ленина, 57, т. 3-48-87

• п. Марковский

**ОЧЕНЬ БОЛЬШОЙ МАГАЗИН**

**С ОЧЕНЬ НИЗКИМИ ЦЕНАМИ**

**ДЕНЬГИ** от 1000 до 500 000 р.<sup>00</sup>

после беседы прием заявок

Ул. Ленина, 61/1, 2 эт., оф. 10 (ДБ "Элегант")  
**Т. 8-912-070-74-72**

Займы от 50 000 руб. выдаются под залог авто и недвижимости. ООО «ИЮ» «Рублевые займы» ИНН 1841055144, ОГРН 1151841008361

ЗАРАБОТАЙ ВМЕСТЕ С НАМИ: **2000Р** за каждого клиента\*

\*акция действует до 31.03.2016

**А-ГРУПП** финансовые решения

**займы под материнский капитал**

• Не дожидаясь 3-летия ребенка

• На покупку и строительство жилья

Приморский бульвар, д. 32, оф. 48.  
**8-922-328-67-44**

ООО «А-ГРУПП» ОГРН 1127453003322, ИНН 7453238710, КПП 745101001

**ЧАСТНЫЙ ИНТЕРЕС**

сайт **www.chaint.ru**

e-mail **redaktor.chi@gmail.com**  
**chaintres@chaint.ru**

тел./факс **8 (34241) 3-75-00**

редактор **8 (34241) 22-310**

рекламный отдел **8 (34241) 22-311**

Мы не вторгаемся в частную жизнь, мы делаем эту жизнь **ИНТЕРЕСНЕЕ!**

**Ваши БЫСТРЫЕ ДЕНЬГИ**

**ЗАЙМ БЫСТРОГО ПРИГОТОВЛЕНИЯ**

ПРИЕМ ЗАЯВОК **8-800-555-02-30**

www.dengi-18.ru

ул. Ленина, 61а, ТЦ «Ермак», 1 этаж, тел. 8 (34241) 4-74-84

**НАТЯЖНЫЕ ПОТОЛКИ**

ТЦ «Акварель», ул. Промышленная, 13, 1 эт.  
**ТЕЛ.: 4-989-4, 8-922-2446-480**

**ПРОСТО ДЕНЬГИ**  
займы до зарплаты и пенсии

**Займы без залога до 20.000**

Время рассмотрения заявки по телефону **15 минут** ставка от **0,8%**

льготные условия одобряемость 99%

Работаем с **МАТЕРИНСКИМ** и региональным **КАПИТАЛОМ**

ул. Ленина, 47 **3-908-261-51-12**  
**4-91-71** **8-922-383-28-67**

В Чайковском состоялся традиционный турнир по настольному теннису, который собрал около тридцати любителей этого вида спорта.

23 января 2016 года в спорткомплексе санатория «Камские зори» состоялось открытое Первенство по настольному теннису с участием сильнейших спортсменов из Чайковского, Ижевска, Воткинска, Кеза, Марковского, Дедушкино. Всего 23 участника, среди них чемпион Удмуртии, КМС Павел Смальчук (Ижевск). Павел в 2015 году выиграл Всероссийский турнир среди юношей, а среди взрослых спортсменов стал бронзовым призером республики!

В начале были отборочные группы по круговой системе, а затем в ход вступила прогрессивная швейцарская система.

В итоге в финале встретились Павел Смальчук (Ижевск) и Владимир Васёв (Чайковский). Первую партию выиграл наш Владимир Васёв, во второй была

## Чайковцы в двадцатке сильнейших

нервная игра на больше-меньше, но все-таки чаша весов перевесила на сторону титулованного спортсмена из Удмуртии. Итог матча 3-1 в его пользу, а Владимир довольствовался серебром после трех подряд победных турниров.

Третье высокое место у работника «Газмаш» Сергея Андрищенко (Чайковский). Сергей – суперагрессивный игрок, использующий в своей игре просто накааутирующий удар справа!

В турнире приняли участие и две наши очаровательные девушки: Вера Сабурова – 4 место в мужском турнире и Надежда Шутова – 8 место.

Среди ветеранов лучшим стал Николай Иванов – КМС (Воткинск), переигравший в

решающем матче Владимира Татаркина (Чайковский) со счетом 3-2. Необходимо похвалить нашего нестареющего ветерана – Володя сыграл просто блестяще и умело переходил от защиты к атаке. Среди ветеранов третьим стал Виктор Дышловой – еще одна легенда г. Чайковского, вернувшийся в строй после длительной паузы и страшного недуга.

В то же время в Ижевске прошло парное Первенство Удмуртии по настольному теннису. Единственная пара от Чайковского: Валерий Шубко и Игорь Мурадов (оба ЧЛПУ МГ). И вот сенсация! Наши спортсмены буквально сотворили чудо, завоевав бронзовые медали из 20 пар соперников!!!

Владимир Расторгуев

**8-932-332-51-81**  
АНОНИМНЫЕ АЛКОГОЛИКИ

**ХОЧЕШЬ БРОСИТЬ ПИТЬ? ПОПРОБУЙ С НАМИ!**

НАШИ ВСТРЕЧИ ПРОХОДЯТ ПО АДРЕСАМ:

ул. К. Маркса, 5, клуб «Гайдаровец» вт, чт, пт, вс: 20.00

ул. Азина, 31, левый цок. этаж, каб. 24 пн, ср, сб: 20.00

ул. Ленина, 46, группа «Надежда» вт, чт, пт, вс: 19.30

























# Ралли «МЕДВЕЖИЙ КЛЮЧ-2016»

13-14 февраля 2016 года на территории Очёрского района Пермского края состоится 2 этап Открытого чемпионата Пермского края по ралли — «Медвежий ключ-2016».



Общая протяженность ралли составит 147 километров. 62 километра из них — это шесть скоростных участков. Все скоростные участки проходят по живописным историческим окрестностям города Очёр. Впервые гостеприимная Очёрская территория принимала летний этап чемпионата Пермского края в июне 2013 года. С этого времени началась история «Медвежьего ключа». Зимний этап ралли в Очёре будет проходить впервые. Для трассы ралли выбраны скоростные участки Морозово и Дворец, на которых неоднократно

проводились и учебно-тренировочные сборы и ралли-спринты. Трехмерные закрученные дороги Спешковского сельского поселения полюбились многим участникам и зрителям. Относительно короткий, но быстрый скоростной участок Павловский пройдет по территории Павловского городского поселения, жители деревни Нижняя Талица вновь увидят свои любимые экипажи. Скоростной участок Очёр уже использовался в летнем варианте ралли «Медвежий ключ» и пройдет по территории Кипринского сельского

поселения. Жители Очерского района смогут увидеть лучших пилотов Пермского края, Республики Удмуртия, Башкортостана, Коми, Свердловской, Курганской, Кировской, Челябинской областей.

Организаторами ралли «Медвежий ключ-2016» выступают администрация Очёрского района, Министерство физической культуры и спорта Пермского края, Федерация автомобильного спорта Пермского края, Центр водительского мастерства.

1 этап чемпионата Пермского края состоялся в январе в Бардымском районе и был совмещен с этапом Кубка России по ралли.

Штаб ралли и парк сервиса будут располагаться на территории автостоянки Регион — 59, расположенной на автодороге Казань — Пермь (М7). К услугам участников, зрителей на автостоянке есть кафе, баня, прачечная, автосервис, автомойка, гостиница.

Ждем вас на ралли «Медвежий ключ-2016!»

**ИНФОРМАЦИЯ О РАЛЛИ на сайтах:**  
<http://www.rallypro.ru/>  
[http://vk.com/chai\\_k\\_sport](http://vk.com/chai_k_sport)  
 +7-922-244-53-32  
 +7-919-451-35-37

## ВНИМАНИЕ! УСЛОВИЯ!

Объявления в рубрике «Автоуслуги» должны начинаться с указания марки автотранспорта либо его названия. В одном объявлении указывается не более двух марок автомобилей. Стоимость строки до 5 слов (без учета № телефона) — 100 рублей. Информация о лицензии считается как одно слово. В объявлении о нелегализованных перевозках обязательно указание грузоподъемности или количества пассажирских мест. Прием осуществляется при одновременном оформлении не менее 3-х публикаций подряд.

### ГАЗЕЛЬ-ТЕНТ

Т. 8-952-6402-362

### ГАЗЕЛЬ-ТЕНТ

300 руб./час, 10 руб./км.  
Т. 8-922-2410-827

### ГАЗЕЛЬ-ТЕНТ

Т. 8-922-3703-820

### ГАЗЕЛЬ

по городу и России.  
Т. 8-922-3232-833

### ГАЗЕЛЬ-ТЕНТ

300 руб./час, 10 руб./км.  
Т. 8-922-3357-057

### ГАЗЕЛЬ

Т. 8-922-3579-230

### ГАЗЕЛЬ-ТЕНТ

Фермер.  
По городу и России.  
Т. 8-922-3232-607

### ПОГРУЗЧИК (фронтальный)

Уборка снега, мусора, опил, ОПГС, песок, гравий.  
ЗИЛ-самосвал, автобус ПАЗ.  
Т. 8-929-2340-189

### КРАН-БОРТ

Т. 8-922-3357-057

### МТЗ-82 фронтальный погрузчик с телегой.

Дрова, горбыль, отлет в пачках по 1 куб. м, 2-метровник, уборка снега.  
Т. 8-922-2434-717

### КРАН-БОРТ MITSUBISHI

800 руб./час.  
Т. 8-922-2410-827

### АВТОГРУЗОПЕРЕВОЗКИ

800 руб./час  
8 м  
до 3 т  
Т. 8-922-3357-057

### VOLKSWAGEN TRANSPORTER

8 мест. По России.  
Т. 8-922-3310-676

### ЭКСКАВАТОР-ПОГРУЗЧИК JCB

Т. 8-922-6498-775

### КРАН-БОРТ, кран 6 т, стрела 18 м, борт 5 т. АВТОВЫШКА, 18 метров.

Т. 8-922-2439-091

### КРАН-БОРТ

стрела 8 м, 3 т, борт 5 т, 6 м.  
Т. 8-922-2432-480

### КРАН-БОРТ КАМАЗ

г/п 10 т, 6 метров, стрела г/п 3 т, 12 метров.  
Т. 8-922-3668-608

### ЭКСКАВАТОР-ПОГРУЗЧИК JCB-4CX

гидромолот, 1200 р./ч. Скидки  
Т. 8-922-323-25-54

### АВТОЭВАКУАТОР КРУГЛОСУТОЧНО.

Т. 5-32-12, 8-922-3562-124

### АССЕНИЗАТОР

ГАЗ, 4 куб. м, ЗИЛ, 6 куб. м.  
Т. 8-922-6440-623

### МАЗ КРАН-БОРТ

кузов 7 м, г/п 15 т, стрела 8 т, дл. 8.5 м, коники.  
АВТОМИКСЕР, 7 куб. м.  
КАМАЗ-копалка, 10 т, борта 1.4 м.  
Т. 8-922-2418-811

### ЭКСКАВАТОР-ПОГРУЗЧИК JCB 3CX SUPER

Т. 8-922-6464-742, 8-909-1017-749

### 17.8 АВТОУСЛУГИ

Кран-борт Mitsubishi. Т. 8-922-2410-827

Кран-борт Nissan, борт 5 т, 6 м, стрела 3 т, 15 м, люлька для монтажных работ. Т. 8-922-3232-554

Услуги на личном автомобиле для перевозки ценных бумаг, вещей, возм. сопровождение с личной охраной. Т. 8-922-3809-046

Услуги фронтального погрузчика. Т. 8-919-4914-444

### КОТОМКА

БЫСТРО, НЕДОРОГО.  
Т. 8-922-3120-647

### КОТОМКА

Т. 8-922-3522-603

### ПЕРЕЕЗД БЕЗ ПРОБЛЕМ МЕБЕЛЬНЫЕ ФУРГОНЫ

дл. 3-6 м, выс. 1.8-2.5 м. Грузчики. Город. Россия.  
Т. 4-23-59, 8-922-3063-717

### ГАЗЕЛЬ

Услуги грузчиков.  
Т. 8-922-3233-297

### ГАЗЕЛЬ-ТЕНТ

Грузчики.  
Т. 8-922-3203-799

### Переезды ГАЗЕЛЬ-ТЕНТ

Услуги грузчиков.  
Т. 8-922-3169-529

### ГАЗЕЛЬ

по городу.  
Т. 8-922-2450-033

### ГАЗЕЛЬ-ТЕНТ

БЕЗ ВЫХОДНЫХ. ГРУЗЧИКИ.  
Т. 8-922-6416-327

### ГАЗЕЛЬ-ФЕРМЕР

тент, 3 м.  
По городу и России.  
Т. 8-922-3160-300

### ГАЗЕЛЬ

по городу.  
Т. 8-922-2450-033

<http://www.chaint.ru/>

**ЧАСТНЫЙ ИНТЕРЕС**

**Автокран вездеход**  
г/п 16-25т, вылет стрелы 14-31м

**Кран-борт манипулятор**  
г/п 3т, по борту 10т (Автovyшка)

**Экскаватор-погрузчик**  
(с гидромолотом), V ковша 0.25-1 м³  
8-922-245-60-53, 8-922-320-89-93

**ЭКСКАВАТОР-ПОГРУЗЧИК JCB-4CX, ГИДРОМОЛОТ**

**СКИДКИ**

Новый Ковш 1,3 м³  
Уборка снега 1300 руб./час

8-922-328-3008  
8-922-315-1941

**ЭКСКАВАТОР-ПОГРУЗЧИК Tarsus-885**  
Гидромолот

4-49-48, 8-922-312-19-91

**ЧИ НАМ ВСЕГДА ПО ПУТИ!**  
Телефон рекламного отдела 2-23-11

**РЕМОНТ И ПАЙКА МЕДНЫХ РАДИАТОРОВ**  
всех видов автомобилей

СВАРОЧНЫЕ, ТОКАРНО-ФРЕЗЕРНЫЕ РАБОТЫ

**РЕМОНТ ДВС, КПП**  
легковых и грузовых автомобилей

СТО «РУЛЕВОЙ НА ЛУТОВОЙ» Г. ЧАЙКОВСКИЙ,  
УЛ. ПРОМЫШЛЕННАЯ, 11/2. ТЕЛ. 8-912-58-55-868





**ОваПрод** работаем без выходных

САХАР	от 38 р.
МУКА	от 21 р.
КРУПЫ	от 11,9 р.
МАСЛО подсолнечное	от 70 р.
МАКАРОННЫЕ изделия	от 13 р.
РЫБА свежемороженая	от 41 р.
МЯСО ПТИЦЫ	от 80 р.
ЯЙЦО	от 57 р.
КОМБИКОРМ	от 7 р.

ул. Промышленная, 5/1 **ДОСТАВКА** до квартиры и магазина!  
**3-70-07** **ОПТИКАМ СКИДКА!**

**Самые свежие новости города и района**

**Афиша мероприятий**

**Фотогалерея**

**Опросы и конкурсы**

**www.chaint.ru**

**МегаВТОРСЫРЬЕ** **закупаем:**

КАРТОН • МАКУЛАТУРУ • СТЕКЛОБУТЫЛКУ  
СТЕКЛОБАНКУ • ПЛЕНКУ ПВД, СТРЕЙЧ • ЖЕСТЯНЫЕ БАНКИ  
ПЛАСТИКОВЫЕ БУТЫЛКИ, ЯЩИКИ

*Ждем вас!*

ул. Вокзальная (ост. Школьная, гар. бокс №297)  
ул. Кабалевского, 24 (р-н ЦЗН)  
ул. Шлюзовая, 1а (р-н школы №1)

**8 (34241) 4-92-69**  
**www.megavtoresursi.ru**

**ЕСТЬ ИНТЕРЕСНЫЕ НОВОСТИ?**

**ЗВОНИ!**

**22-310**

**ЧАСТНЫЙ ИНТЕРЕС**

**ЧАСТНЫЙ ИНТЕРЕС**

**ПРОГНОЗ ПОГОДЫ**  
по сведениям Гидрометцентра РФ

	Днем	Ночью
Чт. 28.01	-18	-16
Пт. 29.01	-16	-14
Сб. 30.01	-9	-8
Вс. 31.01	-3	0
Пн. 1.03	0	-1
Вт. 2.03	-3	-1
Ср. 3.03	-2	-2

**Курс валют на 27.01.2016 г.**

	↑ \$	↓	↑ EURO	↓
Газпромбанк	75.50	81.50	82.00	88.00
Банк Москвы	76.50	79.50	83.20	86.40
Сбербанк	76.80	84.80	83.60	91.60
ИжКомбанк	77.50	79.50	84.00	87.00
Урал ФД	77.00	82.00	83.50	89.00
Россельхозбанк	77.00	81.85	83.50	88.90
Перминвестбанк	72.00	79.60	79.80	86.20
МДМ Банк	77.00	79.90	83.50	85.70
Центробанк	81.8394		88.8858	

**КАЖДУЮ НЕДЕЛЮ ВСЕГДА НОВЫЕ ОБЪЯВЛЕНИЯ**

**ЧАСТНЫЙ ИНТЕРЕС**

**ВНИМАНИЕ!**  
Бесплатные объявления в текущий номер принимаются

<b>ДО 18.00 СРЕДЫ</b> на купонах в редакции и точках, где расположены ящики «Частного Интереса»	<b>ДО 19.00 СРЕДЫ</b> на сайте <b>www.chaint.ru</b> , на речевой почтовый ящик <b>8-809-3006-899</b>
--	---

**ДЕТСКАЯ**

**Дорогие друзья!** Мы продолжаем разговаривать с чайковскими ребятами, и сегодня наша страничка посвящена Дню рождения автомобиля, который отмечается 29 января.



29 января 1886 г. Карл Бенц подал заявку на получение патента на «транспортное средство, работающее на бензиновом моторе». В этот день автомобиль появился на свет. Так в 1886 г. началась 130-летняя история успеха Mercedes-Benz. Максимальная скорость первого автомобиля составляла 16 км/ч. Этот трехколесный моторизованный экипаж был первым в мире автономным самодвижущимся транспортным средством с двигателем внутреннего сгорания.

**ТИМУР, 6 ЛЕТ:**  
– Ты знаешь, кто такой Карл Бенц?  
– Да, этот человек придумал Мерседес Бенц, который назвали в честь него.  
– Тимур, что такое трансмиссия, как ты считаешь?  
– Это какое-то важное секретное задание, которое дают людям, например, создать новый сверхскоростной автомобиль!!!

**КАТЯ, 8 ЛЕТ:**  
– Катя, кто такой Карл Бенц, как ты думаешь?  
– Пират какой-нибудь?  
– Мог бы пират придумать машину?  
– Не-е-е-е, он же эти машины грабит...и корабли...и людей...  
– Карл Бенц создал первый автомобиль, как тебе кажется, что эта машина из себя представляла?  
– Драндулет старый...  
– Кому проще жить, когда в стране кризис, пешеходам или автомобилистам?  
– Конечно, на машине лучше, сел, поехал в Анапу, там 2-3 месяца пожил, приехал домой, а кризис и закончился. А кто пешком ходит, тому приходится носиться целыми днями в такое трудное время.  
– Как празднует свой день рождения автомобиль?  
– Угощает всех тортиком из шин и наливает в бокалы бензин!

**ЕГОР, 6 ЛЕТ:**  
– Егор, как ты думаешь, кто придумал автомобиль?  
– Индейцы, потому что это самые первые люди на земле, а значит самые умные.  
– А какие марки современных автомобилей тебе знакомы?  
– Газель, Ромбик, Парус...ну у них значки такие впереди машины...а больше я не помню...  
– Что такое трансмиссия?  
– Это дело, которое выполняют трансформеры – такие роботы, которые превращаются в машины.  
– Что бы ты пожелал автомобилистам?  
– Я желаю, чтобы они уволились с этой работы и нашли другую. Идите-ка в магазин работать или займитесь уличными танцами, это же интереснее...  
**КАРИНА, 4 ГОДА:**  
– Скажи, Карина, почему автомобиль назвали автомобилем?  
– Жил он, бедный, без имени, вот родители его так и назвали...

**Ребята!** На этой картинке появится уже современный автомобиль, если вы правильно соедините все точки по порядку. Готовую машину вы можете раскрасить, как пожелаете.

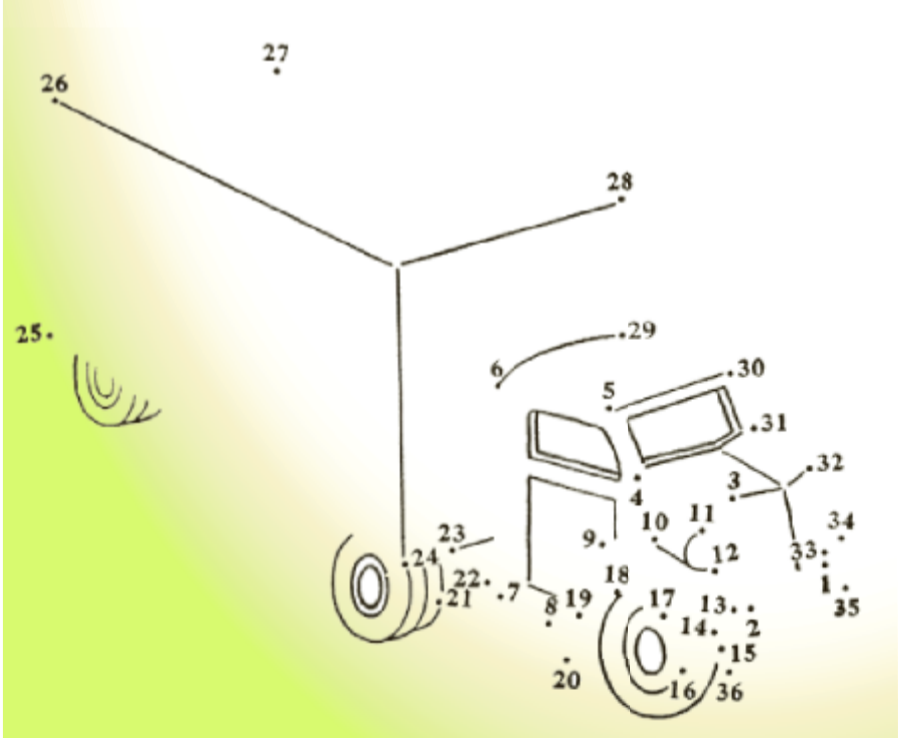

**ВНИМАНИЕ, КОНКУРС!!!**

Дорогие ребята и родители.

Мы объявляем конкурс на лучшее название детской странички.

Фантазируйте, придумывайте, свои названия приносите в редакцию еженедельника «Частный Интерес», отправляйте на адрес электронной почты или звоните по телефону **3-75-00**, не забудьте назвать свою фамилию, имя. Названия принимаются **до 22 февраля**. Лучшее название странички мы опубликуем, а победитель получит **два билета в КЦ «Кама»**.

**Удачи!**

**ЗОЛОТОЙ ФОНА ПРЕССЫ 2013**

**ЧАСТНЫЙ ИНТЕРЕС**

№ 4 (908) от 28 января 2016 г.

Фактический адрес редакции: 617760, Пермский край, г. Чайковский, ул. Мира, 1а

Учредитель, издатель: Мартюшев Евгений Михайлович. Главный редактор: Е. М. Мартюшев.  
Адрес издателя: 617760 Пермский край, г. Чайковский, ул. Ленина, 63/2.  
Редактор: В. Олин, т. 22-310, т. 4-59-57. АРТ-редактор: И. Александров.  
Дизайн, верстка: Е. Харламова, Н. Шафикова, М. Ляшенко, А. Иванова.  
Набор: Ю. Пальгова. Корректор: В. Мухаметдинова.  
Отдел рекламы: т. 22-311, т/ф 375-00. E-mail: ra.evdokimov@mail.ru  
Журналисты: т. 222-68. E-mail: chaintres@chaint.ru Наш сайт: www.chaint.ru

Тираж 11000 экз. Отпечатано: ГУП УР «Ижевский полиграфкомбинат», 426039, г. Ижевск, Воткинское шоссе, 180. Время сдачи: по графику – 20.00, фактическое – 20.00. Заказ № 76.  
Газета зарегистрирована Управлением Федеральной службы по надзору в сфере связи, информационных технологий и массовых коммуникаций по Пермскому краю. Свидетельство о регистрации ПИ № ТУ 59 – 1058 от 22.10.15. Цена свободная.  
Информационная продукция для детей, достигших возраста шестнадцати лет. Рукописи не возвращаются и не рецензируются.  
Мнение авторов не всегда совпадает с мнением редакции. За достоверность информации в рекламных материалах и частных объявлениях отвечает рекламодатель. Рекламуемые в газете товары и услуги сертифицированы и лицензированы.  
Выпуск издания осуществляется при финансовой поддержке Федерального агентства по печати и массовым коммуникациям.